

# X BAJA TT DEHESA EXTREMADURA



## SUPPLEMENTARY REGULATIONS CAR REGLAMENTO PARTICULAR COCHES



14-16  
ABRIL  
20  
23



BAJA TT DEHESA EXTREMADURA 2023

[www.bajattextremadura.com](http://www.bajattextremadura.com)

Síguenos en:    

Organiza:



Patrocinadores:





# BAJA TT DEHESA EXTREMADURA



## SUPPLEMENTARY REGULATIONS CAR REGLAMENTO PARTICULAR COCHES

14,15 y 16 ABRIL 2023



## ÍNDICE

<b>1</b>	<b>INTRODUCTION / INTRODUCCIÓN.....</b>	<b>5</b>
1.1	Preamble / Preámbulo .....	5
1.2	Length of Selective Sections / Distancia total de Sectores Selectivos .....	5
1.3	Overall SS distance and total distance of the itinerary / Distancia total de SS y distancia total del itinerario.....	6
1.4	Average altitude /Altitud media .....	6
1.5	Route Conditions (Selective Stages) Características de los Sectores Selectivos .....	6
<b>2</b>	<b>ORGANISATION / ORGANIZACIÓN.....</b>	<b>6</b>
2.1	Championships and titles for which the Rally counts / Campeonatos y títulos para los que la prueba es puntuable .....	6
2.2	Approvals / Permiso .....	7
2.3	Organizer’s name, address, and contact details / Nombre del Promotor y del Organizador, dirección y datos de contacto.....	7
2.4	Organising Committee / Comité organizador .....	7
2.5	Stewards of the Meeting / Comisarios deportivos.....	7
2.6	FIA Delegates & Observer / Delegados y observadores FIA.....	8
2.7	Senior Officials/ Oficiales .....	8
2.8	Location of Rally HQ and contact details. / Ubicación de la Sede del Rally.....	9
<b>3</b>	<b>PROGRAMME IN CHRONOLOGICAL ORDER AND LOCATIONS / PROGRAMA HORARIO EN ORDEN CRONOLÓGICO Y UBICACIONES.....</b>	<b>9</b>
<b>4</b>	<b>ENTRIES / INSCRIPCIONES .....</b>	<b>12</b>
4.1	Closing date for entries / Cierre de inscripciones.....	12
4.2	Entry procedure / Procedimiento de inscripción.....	12
4.3	Number of competitors accepted and vehicle clases / Número máximo de participantes y clases.....	13
4.4	Entry fees/entry fee packages / Derechos de Inscripción .....	15
4.5	Payments / Pagos .....	15
4.6	Entry fee refunds / Reembolsos .....	16
<b>5</b>	<b>INSURANCE COVER / SEGURO.....</b>	<b>16</b>
<b>6</b>	<b>ADVERTISING AND IDENTIFICATION / PUBLICIDAD E IDENTIFICACIÓN .....</b>	<b>18</b>
6.1	Obligatory organiser’s advertising / Publicidad obligatoria del organizador .....	18
6.2	Optional organiser’s advertising / Publicidad facultativa del Organizador .....	20

6.3	Driver's and co-driver's identification / Identificación del conductor y copiloto.....	20
<b>7</b>	<b>TYRES/ NEUMATICOS.....</b>	<b>21</b>
<b>8</b>	<b>FUEL/ COMBUSTIBLE .....</b>	<b>21</b>
8.1	Technical Requirements / Requisitos Técnicos.....	21
<b>9</b>	<b>ADMINISTRATIVE CHECKS / VERIFICACIONES ADMINISTRATIVAS .....</b>	<b>21</b>
9.1	Documents to be presented / Documentos a presentar .....	21
9.2	Timetable / Horario .....	22
<b>10</b>	<b>SCRUTINEERING, SEALING AND MARKING / VERIFICACIONES TÉCNICAS, PRECINTADO Y MARCADO .....</b>	<b>22</b>
10.1	Scrutineering, venue, and time / Lugar y horario de las verificaciones técnicas .....	22
10.1.1	Scrutineering, mandatory documents / Verificaciones técnicas, documentos obligatorios.....	22
10.1.2	Timetable for scrutineering / Horario verificaciones técnicas .....	22
10.2	Drivers' safety equipment / Equipamiento de seguridad del piloto .....	22
10.3	Installation of the Safety Tracking System and Navigation System / Instalación de los Sistemas de Seguimiento y de Navegación .....	23
10.3.1	Safety Tracking System / Sistema de seguimiento .....	23
10.3.2	Connection of the Systems / Conexión de los sistemas.....	23
10.3.3	Electronic Road Book/Road Book electrónico.....	23
10.3.4	FIA GPS Data Logger / Grabador de datos GPS FIA.....	23
10.4	On-Board Cameras / Cámaras onboard. ....	24
10.5	Electronic Equipment / Equipamiento electrónico .....	24
<b>11</b>	<b>OTHER PROCEDURES AND REGULATIONS / OTROS PROCEDIMIENTOS Y REGLAMENTACIONES.....</b>	<b>24</b>
11.1	Drivers' Briefing(s) / Briefing equipos.....	24
11.2	Pre-Start Area / Area pre-salida.....	24
11.3	Ceremonial start procedures and order / Procedimientos y orden de la ceremonia de salida .....	24
11.4	Electronic start procedure at Selective Sections / Procedimientos de Salida Electrónica al inicio de un Sector Selectivo. ....	24
11.5	Prologue / Prologo (SS P) .....	25
11.6	Finish procedures / Procedimiento de Llegada .....	25
11.7	Permitted early check-in. / Permitido la entrada anticipada en controles horarios. ....	25
11.8	Official time used during the competition. / Hora oficial utilizada durante el Rally .....	25
11.9	Road books delivery / Entrega road book.....	25
11.10	Track markings / señalización del recorrido .....	25

11.11	Servicing of vehicles / Asistencia.....	26
11.11.1	Service Areas / Parque de trabajo .....	26
11.12	Shakedown / Tramo de pruebas .....	26
11.13	Special procedures and activities / Procedimientos y actividades especiales.....	27
11.13.1	Availability of participants / Disponibilidad de participantes .....	27
11.14	Start order after a prologue / Orden salida después de la etapa prologo .....	27
11.14.1	Classification / Clasificación .....	27
<b>12</b>	<b>IDENTIFICATION OF OFFICIALS / IDENTIFICACIÓN OFICIALES .....</b>	<b>27</b>
<b>13</b>	<b>PRIZES / PREMIOS.....</b>	<b>28</b>
<b>14</b>	<b>FINAL CHECKS / PROTESTS / APPEALS / FINES / VERIFICACIONES FINALES / RECLAMACIONES / APELACIONES .....</b>	<b>28</b>
14.1	Final Checks / Verificaciones finales .....	28
14.2	Protest deposit / Derechos de reclamación .....	29
14.3	Appeal deposit / Derechos de apelación .....	29
14.3.1	Fines / Multas .....	29
	<b>ANEXO 1 ITINERARY / ITINERARIO .....</b>	<b>31</b>
	<b>ANEXO 2 NAMES AND PHOTOGRAPHS OF THE COMPETITORS RELATION OFFICER(S) AND THEIR SCHEDULES / NOMBRES Y FOTOS DE LOS RELACIONES CON LOS PARTICIPANTES Y PLAN DE TRABAJO .....</b>	<b>34</b>
	<b>ANEXO 3 DECALS AND POSITIONING OF SUPPLEMENTARY ADVERTISING / ADHESIVOS Y UBICACIÓN DE LA PUBLICIDAD FACULTATIVA.....</b>	<b>35</b>
	<b>ANEXO 4 EXTRACTS FROM FIA ISC APPENDIX L RELATING TO OVERALLS, HELMETS, AND ANY OTHER SAFETY REQUIREMENTS. / EXTRACTO DEL ANEXO L DEL CDI FIA RELATIVO A MONOS, CASCOS Y OTROS REQUISITOS DE SEGURIDAD.....</b>	<b>36</b>
	<b>ANEXO V – GPS .....</b>	<b>38</b>
	ANEXO V. 1 STELLA EVO III ENGLISH.....	38
	ANEXO V.2 STELLA III ESPAÑOL.....	49
	<b>ANEXO VI ROAD BOOK DIGITAL .....</b>	<b>60</b>
	Anexo VI.1 User Manual .....	60
	Anexo VI. 2 INSTALATION PROCEDURE.....	71
	ANEXO VI.3 MANUAL USUARIO.....	73
	ANEXO VI.4 MANUAL INSTALACIÓN .....	83

# 1 INTRODUCTION / INTRODUCCIÓN

Name of the event: Baja TT dehesa Extremadura 2023	Nombre del evento: Baja TT dehesa Extremadura 2023
Date of the event: 14 - 16 April 2023	Días del evento: 14 – 16 Abril 2023
<b>1.1 Preamble / Preámbulo</b>	
<p>This competition will be run in compliance with the FIA International Sporting Code (ISC) including appendices, , the FIA Cross-Country Rally Sporting Regulations (FIA CCRSR) including appendices, the WADA/NADA Codes, and the FIA Anti-Doping Regulations, as amended from time to time. The National Road Traffic Regulations of the countries the competition passes shall apply. Unless provided otherwise by these Supplementary Regulations, the provisions of the above Rules and Regulations shall apply.</p> <p>Any modifications, amendments and/or additions to the Rules and Regulations shall be made in the form of numbered and dated bulletins. Bulletins will be issued by the Organiser, up to the commencement of administrative checks with the approval of the FIA, after the administrative checks by the Stewards of the Meeting. Exceptionally, modifications to the itinerary may be made by the Organiser. Additional information will be published in the Rally Guide. All FIA regulations can be found at: <a href="https://www.fia.com/regulations">https://www.fia.com/regulations</a>.</p> <p>The various documents will be written in English and spanish. In case of any discrepancy the English text will be binding.</p>	<p>Esta competición se llevará conforme el Código Deportivo Internacional (ISC) de la FIA, incluidos los apéndices, el Reglamento Deportivo de Rally Cross-Country de la FIA (FIA CCRSR), incluidos los apéndices, los Códigos WADA/NADA y el Reglamento Antidopaje de la FIA, modificado periódicamente. Se aplicarán las Normas Nacionales de Circulación de los países por los que pasa la competición. A menos que se disponga lo contrario en este Reglamento Particular, se aplicarán las disposiciones de las Reglas y Reglamentos anteriormente mencionados.</p> <p>Las modificaciones, enmiendas y/o adición a las Reglas y Reglamentos se harán mediante complementos numerados y fechados. Los complementos serán emitidos por el Organizador, hasta el inicio de las verificaciones administrativas con la aprobación de la FIA, después de las verificaciones administrativas por parte de los Comisarios Deportivos de la prueba. Excepcionalmente, el Organizador podrá realizar modificaciones en el itinerario. Se publicará información adicional en la Guía del Rally. Los reglamentos de la FIA están disponible en la web: <a href="https://www.fia.com/regulations">https://www.fia.com/regulations</a>.</p> <p>Los diversos documentos estarán escritos en inglés y español. En caso de discrepancia, el texto en inglés será el que prevalezca.</p>
<b>1.2 Length of Selective Sections / Distancia total de Sectores Selectivos</b>	
Stage 1A: 5,9 Km (prologue stage)	Etapa 1A: 5,9 Km (etapa prólogo)
Stage 1B: 338,3 Km	Etapa 1B: 338,3 Km
Stage 2: 155 km	Etapa 2: 155 km
<b>TOTAL</b> 499,2 km	<b>TOTAL</b> 499,2 km

<b>1.3 Overall SS distance and total distance of the itinerary / Distancia total de SS y distancia total del itinerario</b>			
Number of Stage	2	Número de etapas	2
Number of Sections	5	Número de secciones	5
Number of Selective Sections	4	Número de sectores selectivos	4
Total distance of the itinerary	891,4 Km	Distancia total del itinerario	891,4 Km
<b>1.4 Average altitude /Altitud media</b>			
The average altitude of the competition is 400 m above sea level.		La altitud media de la prueba es de 400 m por encima del nivel del mar.	
<b>1.5 Route Conditions (Selective Stages) Características de los Sectores Selectivos</b>			
Gravel/dirt tracks 100 %		Tierra: 100%	
<ul style="list-style-type: none"> <li>• Stage 1- section 1: Safety Type B</li> <li>• Stage 1: Safety Type B</li> <li>• Stage 2: Safety Type B</li> </ul>		<ul style="list-style-type: none"> <li>• Etapa 1-sección 1: seguridad Tipo B</li> <li>• Etapa 1: seguridad Tipo B</li> <li>• Etapa 2: seguridad Tipo B</li> </ul>	
<b>2 ORGANISATION / ORGANIZACIÓN</b>			
<b>2.1 Championships and titles for which the Rally counts / Campeonatos y títulos para los que la prueba es puntuable</b>			
<ul style="list-style-type: none"> <li>• FIA EUROPEAN CUP FOR CROSS-COUNTRY BAJAS               <ul style="list-style-type: none"> <li>○ European Cup for Drivers</li> <li>○ European Cup for Co-Drivers</li> <li>○ European Cup for Teams</li> <li>○ European Cup for T2 Drivers</li> <li>○ European Cup for T3 Drivers</li> <li>○ European Cup for T4 Drivers</li> <li>○ European Cup for T4 Teams</li> </ul> </li> <li>• SPANISH CHAMPIONSHIP RALLYE TT (CERTT)</li> <li>• PORTUGUESE CROSS-COUNTRY CHAMPIONSHIP (CPTT)</li> <li>• IBERIA CUP</li> <li>• TROPHY GRAN LAGO ALQUEVA</li> </ul>		<ul style="list-style-type: none"> <li>• FIA COPA EUROPA PARA CROSS COUNTRY BAJA               <ul style="list-style-type: none"> <li>○ Copa Europa de pilotos</li> <li>○ Copa Europa de co-pilotos</li> <li>○ Copa Europa de equipos</li> <li>○ Copa Europa de T2 de pilotos</li> <li>○ Copa Europa de T3 de pilotos</li> <li>○ Copa Europa de T4 de pilotos</li> <li>○ Copa Europa de T4 de equipos</li> </ul> </li> <li>• CAMPEONATO ESPAÑA RALLYE TT (CERTT)</li> <li>• CAMPEONATO DE PORTUGAL DE TODO-O-TERRENO (CPTT)</li> <li>• TROFEO IBÉRICO</li> <li>• TROFEO GRAN LAGO DE ALQUEVA</li> </ul>	

<b>2.2 Approvals / Permiso</b>		
Visa No.: 01EUBC/230412	Approved on:	12/04/2023
Visa No.: 23002/CERTT	Issued on:	11/04/2023
<b>2.3 Organizer's name, address, and contact details / Nombre del Promotor y del Organizador, dirección y datos de contacto</b>		
Organizer: <i>Organizador:</i>	Motor Club Villafranca	
Organizer's representative: <i>Representante organización:</i>	MCV Motorsport	
Street/P.O. Box: <i>Dirección:</i>	C/ Cervantes 9	
Post code/city: <i>C.P./ Población:</i>	06220 Villafranca de los Barros	
Phone and fax: <i>Teléfono y Fax:</i>	+ 34 671 49 00 89	
E-mail: <i>e-mail:</i>	info@bajattextremadura.com	
<b>2.4 Organising Committee / Comité organizador</b>		
President of Organising Committee <i>Presidente comité organizador</i>	Pedro Pecero Sánchez	
Organising Committee: <i>Comité organizador</i>	Antonio Hernández Sayavera Fernando Hernández Arenas Alfredo Martínez Vaz Alberto Pecero Pérez	
<b>2.5 Stewards of the Meeting / Comisarios deportivos</b>		
	Name /Nombre	License n°. Licencia n°.
Stewards of the Meeting (Chairperson): <i>Colegio comisarios deportivos (Presidente)</i>	Uwe SCHMIDT	
2 <sup>nd</sup> FIA Steward <i>2º Comisario FIA</i>	Antonio MEDEIROS	
RFEDA Steward <i>Comisario RFEDA</i>	Virginia Gómez	CD-0862-ESP/CM
Secretary to the Stewards <i>Secretario del colegio comisarios</i>	Sonia Martínez	



## 2.6 FIA Delegates & Observer / Delegados y observadores FIA

	Name
FIA Observer <i>Observador FIA</i>	Antonio Medeiros
FIA Technical Delegate <i>Delegado Técnico FIA</i>	Janez Flerin

## 2.7 Senior Officials/ Oficiales

	Name	License no.
Event Director: <i>Director del evento</i>	Pedro Pecero	DC-5117-ESP/EX
Clerk of the Course: <i>Director de carrera</i>	Bruno Vilela	PT 23/1947 DPI
Deputy Clerk of the Course: <i>Director Adjunto carrera:</i>	Carlos Chamorro	DC-1218-ESP/AN
	Elvio Antonio	PT 23/3725 DP
Secretary of the competition: <i>Secretario de carrera</i>	Juan Andrés Fernández	SC-0121-ESP/GA
Chief Safety Officer: <i>Jefe seguridad</i>	Alberto Pecero	CD-5121-ESP/EX
Scrutineers (Chief Scrutineer): <i>Jefe comisarios técnicos</i>	Joaquin Lopez	JOC-4015-ESP/CAT
Scrutineers (Deputy chief Scrutineer): <i>Adjunto jefe comisarios técnicos</i>	Pedro Carranza	JOC-1754-ESP/EX
Scrutineer <i>Comisario técnico</i>	Diego Machuca	OC-2342-ESP/EX
	Eduardo Carrillo	OC-5071-ESP/EX
	Jose Carlos Pérez	OC-1801-ESP/EX
	Miguel Ángel Pecero	OC-0287-ESP/EX
	Miriam Silva	JOC/I-0081-ESP
Chief Medical Officer (CMO): <i>Jefe servicios médicos</i>	Pablo Carreño	TBA
Timekeeping (Chief Timekeeper): <i>Jefe cronometraje</i>	Francisco Gil	JOB-0050-ESP/CV
Competitors' Relations Officer (CRO) <i>Relaciones con los concursantes:</i>	Arielle Tramont	ORC-2836-ESP/M
	Palmira Martins	
	Antonio Pérez Perálvarez	
Results <i>Responsable resultados</i>	fotomotor	
Press Officer: <i>Relaciones con la prensa</i>	Fabián Vazquez	

Environmental Officer: <i>Comisario medio ambiente</i>	Nelson Correia	
---	----------------	--

### 2.8 Location of Rally HQ and contact details. / Ubicación de la Sede del Rally.

Name / Nombre	Centro Joven de Badajoz - Rallye HQ
Street/P.O. Box: <i>Dirección:</i>	P.º Fluvial, 7
Post code/city: <i>C.P./ Población:</i>	Badajoz , 06011

<p>Rally HQ in operation: from 13 April To 16 April.</p> <p>Service parc in operation: 13 April to 16 May.</p> <p>Website: <a href="http://www.bajattextremadura.com">www.bajattextremadura.com</a></p> <p>Official Notice Board (NB) / Digital Official Notice Board (DNB):</p> <p>There will be no physical Official Notice Board at the Rally HQ.</p> <p>The Official Notice Board is the SPORTITY Application on mobile phones , tablets and website.</p> <p>Password: <b>BEXT23CAR</b></p> <p>The Sportity App can be downloaded from Google Play or AppStore.</p> <p>Download from AppStore:</p> <p><a href="https://apps.apple.com/ee/app/sportity/id1344934434">https://apps.apple.com/ee/app/sportity/id1344934434</a></p> <p>4.</p> <p>Download from Google Play:</p> <p><a href="https://play.google.com/store/apps/details?id=com.sportity.app">https://play.google.com/store/apps/details?id=com.sportity.app</a></p> <p>“Push” notifications show any new document that is posted on the Digital Notice Board.</p>	<p>Oficina de Carrera: Apertura del 13 Abril al 16 Abril .</p> <p>Parque de Asistencia: del 13 Abril al 16 April.</p> <p>Página web: <a href="http://www.bajattextremadura.com">www.bajattextremadura.com</a></p> <p>Tablón Oficial de Anuncios (NB) / Tablón Oficial de Anuncios Digital (DNB):</p> <p>No habrá Tablón Oficial de Anuncios físico en Oficina de Carrera.</p> <p>El Tablón Oficial de Anuncios será la aplicación SPORTITY para teléfonos móviles, tablets y pagina web.</p> <p>Contraseña : <b>BEXT23CAR</b></p> <p>La aplicación Sportity está disponible en Google Play o en la AppStore.</p> <p>En AppStore:</p> <p><a href="https://apps.apple.com/ee/app/sportity/id1344934434">https://apps.apple.com/ee/app/sportity/id1344934434</a></p> <p>En Google Play:</p> <p><a href="https://play.google.com/store/apps/details?id=com.sportity.app">https://play.google.com/store/apps/details?id=com.sportity.app</a></p> <p>Unas notificaciones “Push” informarán de cualquier documento nuevo que se publique en el tablón de anuncios digital.</p>
--	---

### 3 PROGRAMME IN CHRONOLOGICAL ORDER AND LOCATIONS / PROGRAMA HORARIO EN ORDEN CRONOLÓGICO Y UBICACIONES

<b>Time:</b> <i>Horario</i>	<b>Location:</b> <i>Lugar</i>
--------------------------------	----------------------------------

6 February 2023		
20:00	Issuing of Rally Guide <i>Publicación guía del rallye</i>	Internet (DNB)
12 February 2023		
18:00	Publishing of the supplementary regulations <i>Publicación del reglamento particular</i>	Internet (DNB)
18:00	Entries open <i>Apertura de inscripciones</i>	
16 March 2023		
18:00	Closure date of entries at reduced fees <i>Cierre de inscripciones con precio reducido</i>	
31 March 2023		
18:00	Closure date of entries <i>Cierre de inscripciones</i>	
7 April 2023		
20:00	Publication date of entry list <i>Publicación lista inscritos</i>	Internet (DNB)
20:00	Closing date for shakedown registration <i>Cierre inscripciones para shakedown</i>	Internet (DNB)
9 April 2023		
12:00	Publication of Schedule for Admin. Checks and Scrutineering <i>Publicación horarios verificaciones administrativas y técnicas</i>	Internet (DNB)
13 April 2023		
9:00 22:00	Baja office opening hours <i>Horario de apertura de la oficina de Baja</i>	HQ - Badajoz
10:00	Collection of material and documents <i>Recogida material y documentos</i>	HQ - Badajoz
15:00 20:00	Administrative checks volunteers and teams participate shakedown <i>Verificaciones administrativas voluntarias y equipos participen shakedown</i>	HQ - Badajoz
15:00 20:00	Collection of navigation GPS and Digital Road Book (NAV-GPS) <i>Recogida sistema navegación GPS y Road Book Digital</i>	HQ - Badajoz
16:00 21:00	Scrutineering – sealing & marking of components volunteers and teams participate shakedown <i>Verificaciones técnicas voluntarias y equipos participen shakedown</i>	LUSIBERIA
20:30	Press conference before the Baja <i>Conferencia prensa antes Baja</i>	HOTEL NH GRAN CASINO
14 April 2023		
7:00 24:00	Baja office opening hours <i>Horario de apertura de la oficina de Baja</i>	HQ - Badajoz
8:00 13:30	Administrative checks <i>Verificaciones administrativas</i>	HQ - Badajoz
8:00 13:30	Collection of navigation GPS and Digital Road Book (NAV-GPS) <i>Recogida sistema navegación GPS y Road Book Digital</i>	HQ - Badajoz
8:00	Collection of material and documents <i>Recogida material y documentos</i>	HQ - Badajoz
9:00	Scrutineering – sealing & marking of components	LUSIBERIA

14:00	Verificaciones técnicas	
9:00	Shakedown	Badajoz
14:00	Shakedown	
10:00	Opening of media centre <i>Apertura sala prensa</i>	HQ - Badajoz
14:00	Re-scrutineering for car which did not pass <i>Nueva verificación técnica para coches que no pasaron las verificaciones.</i>	Lusiberia
14:30	Publication of list of cars eligible to start and for stage 1, Section, Prologue <i>Publicación lista autorizados a salir y etapa 1</i>	Internet (DNB)
15:00	Time limit entrance to parc ferme <i>Hora entrada límite parque cerrado</i>	Parc ferme <i>Parque cerrado</i>
16:24	Start of the Baja – stage 1, Section 1 (SS P) Prologue <i>Salida de la Baja – Etapa 1, Sección 1 ((SS P) Prologo</i>	Parc ferme <i>Parque cerrado</i>
18:05	Finish of Section 1 (estimated time of 1 <sup>st</sup> car) <i>Final sección 1 (hora aproximada)</i>	Elvas (Portugal)
19:00	Publication of the provisional classification of the Prologue. <i>Publicación de la clasificación provisional de la etapa prologo.</i>	Internet (DNB)
19:30	Publication of start list for stage 1A, Section 2 (Ceremonial Start) <i>Publicación hora salida etapa 1A. Sección 2 (Ceremonia de salida)</i>	Internet (DNB)
19:40	Start of Section 2 <i>Salida sección 2</i>	Elvas (Portugal)
21:00	Selection of Starting Position after QS <i>Elección de posición salida después etapa prólogo</i>	Pódium Plaza Alta Badajoz
21:40	Ceremonial Start <i>Ceremonia de salida protocolaria</i>	Pódium Plaza Alta Badajoz
22:00	Re-scrutineering, cars to re-start after retirement <i>Nueva verificación, coches que se han retirado y vuelven a salir</i>	Parc ferme <i>Parque cerrado</i>
22:20	Finish of stage 1, section 2 (estimated time of 1 <sup>st</sup> car) <i>Llegada Sección 2 (hora estimada llegada 1º coche)</i>	Parc ferme <i>Parque cerrado</i>
23:00	Publication of start list for stage 1B, Section 3 <i>Publicación hora salida etapa 2. Sección 3</i>	Internet (DNB)
<b>15 April 2023</b>		
6:00	Baja office opening hours <i>Horario de apertura de la oficina de Baja</i>	HQ - Badajoz
8:00	Start of stage 1B, Section 3 <i>Salida etapa 1B, Sección 3</i>	Parc ferme <i>Parque cerrado</i>
14:10	Finish of sección 3 (estimated time of 1 <sup>st</sup> car) <i>Llegada Sección 3 (hora estimada llegada 1º coche)</i>	Parc ferme <i>Parque cerrado</i>
14:05	Start of Section 4 <i>Salida Sección 4</i>	Parc ferme <i>Parque cerrado</i>
22:00	Publication of start list for stage 2 <i>Pubicación lista salida para etapa 2</i>	Internet (DNB)
22:20	Finish of stage 1B, section 4 (estimated time of 1 <sup>st</sup> car) <i>Llegada Sección 4 (hora estimada llegada 1º coche)</i>	Parc ferme <i>Parque cerrado</i>
	Re-scrutineering, cars to re-start after retirement	Parc ferme

	<i>Nueva verificación, coches que se han retirado y vuelven a salir</i>	<i>Parque cerrado</i>
<b>16 April 2023</b>		
6:00 20:00	Baja office opening hours <i>Horario de apertura de la oficina de Baja</i>	HQ - Badajoz
8:00	Start of stage 2 <i>Salida etapa 2</i>	Parc ferme <i>Parque cerrado</i>
11:55	Finish of stage 2 (estimated time of 1 <sup>st</sup> car) <i>Llegada etapa 2 (hora estimada llegada 1º coche)</i>	Parc ferme <i>Parque cerrado</i>
12:40	Podiums Ceremony to finisher <i>Ceremonia de pódium para los que terminan</i>	Pódium Badajoz
13:30	Post-rally Press Conference <i>Conferencia de prensa post-rallye</i>	Press set podium <i>Zona prensa podium</i>
	Final scrutineering; Immediate after arrival in the finish (following the marshals' instructions) <i>Verificaciones técnicas finales; Inmediatamente después de la llegada a la meta. (siguiendo las instrucciones de los comisarios)</i>	Badajoz
15:30	Publication of Provisional Classification <i>Publicación de la Clasificación provisional</i>	Internet (DNB)
	Publication of Final Classification <i>Publicación de la Clasificación Final</i>	Internet (DNB)
16:00	Prize giving ceremony <i>Ceremonia de entrega de premios</i>	Pódium Badajoz

## 4 ENTRIES / INSCRIPCIONES

### 4.1 Closing date for entries / Cierre de inscripciones

Closing date for entries See programme in chronological order (SR Art. 3) and FIA CCRSR Art. 17	Ver programa en orden cronológico (RP Art. 3) y FIA RD RTT Art. 17.
---	---

### 4.2 Entry procedure / Procedimiento de inscripción

<p>Entries must be submitted in accordance with the FIA CCRSR Art. 16 – Art. 18. See also FIA International Sporting Code Art. 3.8 – Art. 3.14</p> <p>An electronic entry application (Internet) will be accepted on the organisers' website: <a href="http://www.bajattextremadura.com">www.bajattextremadura.com</a></p> <p>If the application is sent by email or made electronically, the original duly signed entry form must reach the organisers within 5 days following the close of entries.</p> <p>Mailing address for entry form:</p>	<p>Las inscripciones deben realizarse de acuerdo con el Art. De la CCRSR de la FIA. 16 - Art. 18. Ver también el Art. Del Código Deportivo Internacional de la FIA. 3.8 - Art. 3,14</p> <p>Se aceptará una solicitud de inscripción electrónica (Internet) en el sitio web de los organizadores: <a href="http://www.bajattextremadura.com">www.bajattextremadura.com</a></p> <p>Si la solicitud se envía por correo electrónico o por vía electrónica, el formulario de inscripción original debidamente firmado debe llegar a los organizadores dentro de los 7 días posteriores al cierre de las inscripciones.</p> <p>Dirección postal para el formulario de inscripción:</p>
--	---

Organizer:	Motor Club Villafranca
<i>Organizador:</i>	
Organizer's representative:	MCV Motorsport
<i>Representante organización:</i>	
Street/P.O. Box:	C/ Cervantes 9
<i>Dirección:</i>	
Post code/city:	06220 Villafranca de los Barros
<i>C.P./ Población:</i>	
Phone and fax:	+ 34 671 49 00 89
<i>Teléfono y Fax:</i>	
E-mail:	info@bajattextremadura.com
<i>e-mail:</i>	

Applications for entry will not be accepted unless accompanied by:

- Entry fees (copy of bank transfer).
- Copy of Entrant and Drivers ASN licences, as well as passports or national identification.
- ASN authorisation, for all foreign competitors and/or drivers
- Copy of drivers driving licences.
- Number of FIA Technical Passport (TT-XX-XXX)
- In T2 entries, the number of FIA Homologation Form (Art. 281.2.1.9 and Art. 284.2 of Appendix J of ISC)
- Certificate of vehicle ownership or written authorisation from the owner.
- If the application form is sent by fax or electronically , the original one must be in the hands of the organiser not later than 1 week after the closing date for entries.

No se aceptarán solicitudes de inscripción a menos que estén acompañadas de:

- Derechos de inscripción (copia de transferencia bancaria).
- Copia de las licencias ASN de Concursante y Pilotos, así como pasaportes o identificación nacional.
- Autorización ASN, para todos los Concursantes y / o Pilotos extranjeros
- Copia de los permisos de conducir de los Pilotos.
- Número de Pasaporte Técnico FIA (TT-XX-XXX)
- En las inscripciones Gr. T2, el número de Ficha de Homologación FIA (Art. 281.2.1.9 y Art. 284.2 del Apéndice J del CDI)
- Certificado de propiedad del vehículo o autorización escrita del propietario.
- Si el formulario de solicitud se envía por fax o por vía electrónica, el original debe estar en manos de la organización a más tardar 1 semana después de la fecha límite de inscripción.

**4.3 Number of competitors accepted and vehicle classes / Número máximo de participantes y clases**

4.3.1 The number of competitors shall be limited to: 4.3.1 El número de participantes queda limitado a: 150.

<p>150.</p> <p>The minimum number of entered automobiles required is.: 30</p> <p>"If that number is not reached, the Organiser may cancel the competition after obtaining the FIA's approval."</p>	<p>El número mínimo de participantes inscritos: 30.</p> <p>"Si ese número no fuera superado, la Organización podrá cancelar la prueba después de la obtención de la aprobación de la FIA."</p>
<p>4.3.2 Eligible cars / Vehículos admisibles</p>	
<p><b>Group T1:</b> Prototype Cross-Country Cars, complying with Appendix J Article 285.</p> <p><b>Group T2:</b> Series Production Cross-Country Cars, complying with Appendix J Article 284. Vehicles must also comply with Appendix IV of FIA CCSR.</p> <p><b>Group T3:</b> Lightweight Prototype Cross-Country Vehicles, complying with Appendix J Art. 286.</p> <p><b>Group T4:</b> Modified Production Cross-Country Side-by-Side Vehicles, complying with Appendix J Article 286A.</p>	<p><b>Grupo T1:</b> Vehículo prototipo Cross-Country, conforme con el apartado 285 del anexo J.</p> <p><b>Grupo T2:</b> Vehículo de producción en serie Cross-Country, conforme con el apartado 284 del anexo J.</p> <p>Los vehículos deben también respetar el artículo IV de FIA CCSR.</p> <p><b>Grupo T3:</b> Vehículo ligero prototipo Cross-Country, conforme con el apartado 286 del anexo J.</p> <p><b>Grupo T4:</b> Vehículo cross-country de producción modificados Side-by-Side, conforme con el apartado 286 A del anexo J.</p>

4.3.3 Groups/Classes of vehicles / Grupos/ Clases

Group <i>Grupo</i>	Class <i>Clase</i>	Vehicle <i>Vehículo</i>
T1	T1+	Prototype Cross-Country Vehicles 4x4 complying with 2023 Appendix J, Art. 285-11 <i>Vehículos Todo Terreno 4x4 Prototipos que cumplen con el Anexo J, art. 285 de 2022</i>
	T1.1	Prototype Cross-Country Vehicles 4x4 complying with 2023 Appendix J, Art. 285 <i>Vehículos Tout-Terrain Prototipos 4x4 conformes à l'Annexe J 2023, Art. 285</i>
		Prototype Cross-Country Vehicles 4x4 complying with 2009 Appendix J, Art. 285 (see Art. 8.4) <i>Vehículos Todo Terreno 4x4 Prototipos que cumplen con el Anexo J, Art. 285 (ver Art. 8.4) de 2009</i>
	T1.2	Prototype Cross-Country Vehicles 4x2 complying with 2023 Appendix J, Art. 285 <i>Vehículos Todo Terreno 4x2 Prototipos que cumplen con el Anexo J, Art. 285 de 2023</i>
		Prototype Cross-Country Vehicles 4x2 complying with 2009 Appendix J, Art. 285 (see Art. 8.4) <i>Vehículos Todo Terreno 4x2 Prototipos que cumplen con el Anexo J, Art. 285 de 2009 (ver art. 8.4)</i>

	T1.3	Vehicles complying with "SCORE" regulations (see Art. 8.5) <i>Vehículos que cumplen con el reglamento "score" (ver Art. 8.5)</i>
	T1.4	Series Production Cross-Country Vehicles with expired homologation, complying with 2022 Appendix J, Art. 284 (see Art. 8.6.1) <i>Vehículos Todo Terreno de Producción en Serie con homologación vencida, que cumplan con el Anexo J de 2022, art. 284 (ver Art. 8.6.1)</i>
<b>T2</b>		Series Production Cross-Country Cars complying with 2023 Appendix J, Art. 284 <i>Vehículos Todo Terreno de Producción en Serie que cumplen con el Anexo J, Art. 284, de 2023</i>
<b>T3</b>	T3.U	"Ultimate" lightweight Prototype Cross-Country Vehicles complying with 2023 Appendix J, Art. 286-14 <i>Vehículos todoterreno prototipo ligeros "Ultimate" que cumplen con el Apéndice J de 2023, art. 286-14</i>
	T3.1	Lightweight Prototype Cross-Country Vehicles complying with 2023 Appendix J, Art. 286 <i>Vehículos todoterreno ligero Prototipos que cumplen el anexo J, art. 286 de 2023</i>
<b>T4</b>		Modified Production Cross-Country Side-by-Side (SSV) Vehicles complying with 2022 Appendix J, <i>Vehículos Cross-Country Side-by-Side (SSV) de producción modificado que cumplen con el anexo J, Art. 286A de 2022.</i>

See also FIA CCRSR Art. 8 for additional provisions.

Ver también el RD RTT FIA Art. 8 para disposiciones adicionales.

#### 4.4 Entry fees/entry fee packages / Derechos de Inscripción

With organiser's optional advertising (see also FIA CCRSR Art. 20)

*Con publicidad opcional del organizador (ver también Art. 20 FIA CCRSR)*

EUR **2.150 €** up to entry closing date with reduced entry fee

EUR **2.350 €** up to entry closing date

Without organiser's optional advertising: (see also FIA RRSR Art. 20)

*Con publicidad opcional del organizador (ver también Art. 20 FIA CCRSR)*

EUR **4.300 €** up to entry closing date with reduced entry fee

EUR **4.700 €** up to entry closing date

Fees include	Las tarifas incluyen
Organiser's Civil Responsibility insurance	Seguro de responsabilidad civil del organizador
Rental of GPS	El alquiler del GPS
2 SERVICE sticke	2 Pases de coche asistencia

Additional fees	Tasas adicionales	Price / Precio
SERVICE sticke	Pases de coche asistencia	100 €
<b>SHAKEDOWN</b>	<b>SHAKEDOWN</b>	180 €
<b>Digital Road Book</b>	<b>Road Book digital</b>	90 €

#### 4.5 Payments / Pagos

Any entry not accompanied by the entry fee shall be,

Cualquier inscripción que no venga acompañada del



<p>according to Art. 3.9.3 of FIA International Sporting Code, null and void.</p> <p>The entry fee shall be paid by cheque attached to the entry form or by bank transfer to the account indicated below (in the latter case, adequate proof of payment must be attached to the entry form):</p>	<p>pago de los derechos de inscripción será, de conformidad con el Art. 70 del Código Deportivo Internacional de la FIA, nula y sin valor.</p> <p>El importe de los derechos de inscripción deberá abonarse mediante cheque adjunto al formulario de inscripción o transferencia bancaria a (se deberá proporcionar el justificante de pago):</p>
--	---

<p>Account holder: <i>Titular de la cuenta:</i></p> <p>Bank: <i>Banco:</i></p> <p>Street/P.O. Box: <i>Dirección:</i></p> <p>Post code/city: <i>C.P./ Población:</i></p> <p>IBAN:</p> <p>BIC</p>	<p>Motor Club Villafranca</p> <p>IBERCAJA</p> <p>C/ Cervantes 9</p> <p>06220 Villafranca de los Barros</p> <p>ES77 2085 4542 5303 3102 4842</p> <p>CAZRES2Z</p>
---	---

#### 4.6 Entry fee refunds / Reembolsos

<p>The entry fee already paid will be refunded in full:</p> <ul style="list-style-type: none"> <li>• if the competition does not take place</li> <li>• to teams whose entry application is rejected</li> </ul> <p>At the end of the Administrative Checks and Scrutineering, any competitor who has been refused a start due to the nonconformity of their vehicle and/or their administrative paperwork, may make no claim for the reimbursement of their entry fees.</p> <p>The organiser may partially refund entry fees, if a competitor cannot take part in the competition due to a duly proved case of forcé majeure</p>	<p>Se reembolsará íntegramente la tarifa de inscripción ya pagada:</p> <ul style="list-style-type: none"> <li>• en caso de anulación de la prueba</li> <li>• a los equipos a quienes se haya rechazado la solicitud de inscripción</li> </ul> <p>Tras las verificaciones administrativas y técnicas, cualquier competidor a quien se le deniegue la salida debido a la no conformidad de su vehículo y/o documentos administrativos, no tendrá derecho al reembolso de su inscripción.</p> <p>El organizador podrá reembolsar parcialmente los derechos de inscripción a un competidor si éste no puede participar en la competición debido a un caso de fuerza mayor debidamente probado.</p>
---	--

### 5 INSURANCE COVER / SEGURO

<p>Entry fees for Race Competitors include the insurance Premium for the following risks:</p> <ul style="list-style-type: none"> <li>- Compulsory to third parties liability under current</li> </ul>	<p>Los derechos de inscripción de los Competidores en Carrera comprenden la prima de seguro garantizando las siguientes coberturas:</p>
---	---

Spanish regulations (Law 21/2007 of July 11).

- The payment of those sums for which participants may become civilly liable as a result of accidents or fires caused by vehicles taking part in the competition, up to a maximum of 70.000.000 € per accident for personal injuries and 15.000.000 € for material damages.

- In the competition of an accident, the entrant, or its representative, must give written notification to the Clerk of the Course or the Secretary as soon as possible and within a maximum of 24 hours. This statement should set out the circumstances of the accident, damages, names and details of injured involved (if appropriate), as well as the names and addresses of witnesses.
- Competitors are reminded that only damage caused by the organizers and named drivers are covered by the Organization's insurance policy. Loss or injury that may be suffered by the drivers themselves or participating vehicles is EXCLUDED.
- Irrespective of this Third Party insurance, entrants and drivers are free to take out the policies they deem fit on their own account and at their own discretion.
- Service vehicles, including those displaying the plates supplied by the Organization, shall under no circumstances be deemed participating vehicles. They are therefore not covered by the Organization's insurance policy and responsibility for them lies solely with their owners.
- In case of accident, competitors and drivers exempt the competition organization from any liability and waive any right to bring claims against them.
- The insurance cover will come into effect from

- La responsabilidad civil obligatoria, de acuerdo con lo estipulado en las disposiciones españolas vigentes (Ley 21/2007 de 11 de Julio).

- El pago de aquellas sumas de que resulten civilmente responsables los participantes, por accidentes o incendios causados por automóviles que tomen parte en la prueba, hasta una cuantía de 70.000.000.-€ por accidente para daños personales y 15.000.000.-€ para daños materiales.

- En caso de accidente el competidor o su representante deberá comunicarlo por escrito al Director de Carrera, con la mayor rapidez y en un plazo máximo de 24 horas. En dicha declaración se harán constar las circunstancias del accidente, así como los nombres y direcciones de los testigos.
- Se recuerda a los competidores que únicamente los daños causados por los organizadores y los conductores titulares quedan amparados por la póliza de seguros contratada por la Organización. Quedan EXCLUIDOS los daños que puedan sufrir los propios conductores o automóviles participantes.
- Independientemente de dicho seguro de Responsabilidad Civil los competidores y conductores quedan en libertad de contratar por su cuenta y a su conveniencia los seguros individuales que estimen oportuno.
- Los vehículos de asistencia, incluso ostentando placas específicas facilitadas por la Organización, no serán considerados bajo ningún concepto como vehículos participantes en la prueba. En consecuencia, no están cubiertos por la póliza de seguro contratada por la Organización y quedan bajo la única responsabilidad de sus propietarios.
- Los concursantes y conductores en caso de

<p>the administrative checking and scrutineering for the competition and end upon the expiry of one of the following time limits, whichever is the later:</p> <ul style="list-style-type: none"> <li>▪ time limit for protests or appeals or the end of any hearing by the Stewards;</li> <li>▪ end of the administrative checking and post-competition scrutineering;</li> <li>▪ end of the prize-giving.</li> </ul> <p><b>Insurance Company:</b> Zurich Insurance  Address: Vía Augusta, 200. - 08021 BARCELONA  Contact Name - RFE de A.: D. Daniel CALVO  Phone: +34 91 729 94 30  e-mail: <a href="mailto:daniel.calvo@rfeda.es">daniel.calvo@rfeda.es</a>; <a href="mailto:rfeda@rfeda.es">rfeda@rfeda.es</a>  <b>Number of insurance policy:</b> 96.119.524</p> <p>The Organization refuses all responsibility stemming from the consequences of infractions of the law, regulations and decrees of Spain, committed by Competitors or their service crew, which must be exclusively borne by them.</p>	<p>accidente, excluyen de toda responsabilidad a la organización de la prueba y renuncian a formular reclamación alguna contra los mismos.</p> <ul style="list-style-type: none"> <li>○ El seguro tomará efecto al inicio de las verificaciones administrativas y técnicas del Rally y cesará al cumplir cualquiera de los siguientes plazos, en todo caso el que lo haga más tarde:</li> <li>▪ Cumplido el plazo para reclamaciones, apelaciones o audiencias de los Comisarios Deportivos.</li> <li>▪ Fin de las verificaciones administrativas y de las verificaciones técnicas finales.</li> <li>▪ Fin de la ceremonia de entrega de premios.</li> </ul> <p><b>Nombre de la Compañía:</b> Zurich Insurance  Dirección: Vía Augusta, 200. – 08021 BARCELONA  Contacto - RFE de A.: D. DANIEL CALVO  Teléfono: +34 91 729 94 30 / Fax: +34 91 357 02 03  e-mail: <a href="mailto:daniel.calvo@rfeda.es">daniel.calvo@rfeda.es</a>; <a href="mailto:rfeda@rfeda.es">rfeda@rfeda.es</a>  <b>Número de póliza:</b> 96.119.524</p> <p>La Organización no será responsable de las consecuencias de las posibles infracciones de las leyes, reglamentos y decretos de España cometidas por los competidores o sus asistencias y que deberán ser asumidas exclusivamente por éstos.</p>
--	--

**6 ADVERTISING AND IDENTIFICATION / PUBLICIDAD E IDENTIFICACIÓN**

<p>See Appendix 3 of these SR “Decals and positioning of supplementary advertising”. The organiser will provide each crew with the advertising and identification panels, which must be affixed to their vehicles in the stated positions prior to scrutineering. <b>It is not allowed to cut the panels.</b></p>	<p>Ver Anexo 3 de este RS “Calcomanías y posicionamiento de publicidad complementaria”. El organizador facilitará a cada equipo los paneles publicitarios e identificativos, que deberán fijar en sus vehículos en las posiciones indicadas antes de las verificaciones técnicas. <b>No está permitido cortar los paneles.</b></p>
---	--

**6.1 Obligatory organiser’s advertising / Publicidad obligatoria del organizador**

<p>Rally plate:</p>	<p>Placa de la Baja:</p>
---------------------	--------------------------



Competition number size: 67 x 17 cm:

Each panel shall be placed horizontally at the leading edge of each front door, with the number at the front. The top of the plate shall be between 7 cm and 10 cm below the lower limit of the window.

Tamaño del número de competición: 67 x 17 cm:

Cada panel se colocará horizontalmente en el borde delantero de cada puerta delantera, con el número al frente. La parte superior de la placa estará entre 7 cm y 10 cm por debajo del límite inferior de la ventana.



Competition number size (roof panels): 50 x 52 cm: TBC

Tamaño del número de competición (paneles de techo): 50 x 52 cm:



Obligatory organiser's advertising. size: 10 x 10 cm:

Publicidad obligatoria del organizador. Tamaño: 10x10 cm.



name the advertising and the advertiser's field of activity:

nombre la publicidad y la actividad del anunciante:

Extremadura	Institutional advertising	Patrocinador institucional
ElijoBadajoz	Institutional advertising	Patrocinador institucional

Diputación Badajoz	Institutional advertising	Patrocinador institucional
Fundación municipal deporte	Institutional advertising	Patrocinador institucional
Fundación jóvenes y deporte	Institutional advertising	Patrocinador institucional
Civitas	real estate	inmobiliaria
Elvas	Institutional advertising	Patrocinador institucional

### 6.2 Optional organiser's advertising / Publicidad facultativa del Organizador

<p>Additional organizer's advertising:</p> <p style="text-align: center;">T1/T2 (42x40 cm.)</p>	<p>Publicidad facultativa del Organizador:</p> <p style="text-align: center;">T3/T4 (30x30 cm.)</p>
---	---

name the advertising and the advertiser's field of activity:      nombre la publicidad y la actividad del anunciante:

Diputación Badajoz	Institutional advertising	Patrocinador institucional
Fundación municipal deporte	Institutional advertising	Patrocinador institucional
Fundación jóvenes y deporte	Institutional advertising	Patrocinador institucional
Healt Cool Event	electrical installations	Instalaciones electricas
Civitas	real estate	inmobiliaria
Nissan NS Maven	car dealer	Concesionario coche
Canal Extremadura	TV Chanel	Canal TV
Elvas	Institutional advertising	Patrocinador institucional
Bujarkay	Reenting Car	Reenting coche

### 6.3 Driver's and co-driver's identification / Identificación del conductor y copiloto

<p>The members of the crew will be identified by means of an identity bracelet. The emergency number and the name of the competition must be written on this bracelet.</p>	<p>Los miembros de la tripulación estarán identificados mediante pulsera identificativa. El número de emergencia y el nombre de la competición debe estar escrito en este brazalete.</p>
--	--

7 TYRES/ NEUMATICOS	
<p>See Art. 10 of the FIA CCRSR and Art. 10 of Appendix V2 of the FIA CCRSR</p> <p>The number of tyres to be used by FIA T1 Priority drivers is 12.</p>	<p>Ver el art. 10 de la FIA CCRSR y el art. 10 del Apéndice V2 de la FIA CCRSR</p> <p>El número de neumáticos que deben utilizar los pilotos FIA T1 Priority es 12.</p>
8 FUEL/ COMBUSTIBLE	
<p>All type of fuel must follow Appendix J Art. 252.9. (Art. 57 of the FIA CCRSR).</p> <p>Vehicles of the T1 and T2 category must refuel in the enabled refueling.</p> <p>Vehicles category T3 and T4 may refuel at authorized gas stations.</p>	<p>Todos los tipos de combustible deberán ser conformes al Anexo J Art. 252.9 (Art. 57 del RD RTT FIA).</p> <p>Los vehículos de la categoría T1 y T2 deben repostar en el refueling habilitado.</p> <p>Los vehículos categoría T3 y T4 podrán repostar en las gasolineras autorizadas.</p>
8.1 Technical Requirements / Requisitos Técnicos	
<p>See Art. 56.2 of the FIA CCRSR</p>	<p>Ver Art. 56.2 do FIA CCRSR</p>
<p>All T3 and T4 group vehicles must be fitted with refuel couplings (Art. 56.2.1)</p>	<p>Todos los vehículos de los grupos T3 y T4 deben estar equipados con enganches de repostaje (Art. 56.2.1)</p>
9 ADMINISTRATIVE CHECKS / VERIFICACIONES ADMINISTRATIVAS	
9.1 Documents to be presented / Documentos a presentar	
<p>To keep the time required for the administrative checks to the necessary minimum, make sure to bring and present the following documents:</p> <ul style="list-style-type: none"> <li>• Competitors' licence</li> <li>• Driver's and co-driver's competition licences</li> <li>• Driver's and co-driver's ID cards/passports</li> <li>• Driver's and co-driver's valid driving licenses valid for the vehicle entered</li> <li>• ASN authorization for foreign competitors (if required)</li> <li>• Completion of all details on the entry form</li> <li>• Car registration papers</li> <li>• Authorization from the owner (if not the driver)</li> <li>• Vehicle insurance cover certificate</li> <li>• FIA Technical Passport</li> </ul>	<p>Para minimizar el tiempo requerido para las verificaciones administrativas, asegúrese de traer y presentar los siguientes documentos:</p> <ul style="list-style-type: none"> <li>• Licencia de Concursante</li> <li>• Licencias de Competición Piloto y Copiloto</li> <li>• Documento de identidad/pasaporte Piloto y Copiloto</li> <li>• Permiso de conducir Piloto y Copiloto válido para el vehículo inscrito</li> <li>• Permiso de la ADN para los competidores extranjeros (si fuera necesario)</li> <li>• Completar todos los datos de la solicitud de inscripción</li> <li>• Documentación del vehículo</li> <li>• Autorización del propietario (si no es el piloto)</li> </ul>

	<ul style="list-style-type: none"> <li>• Seguro del vehículo</li> <li>• Pasaporte técnico FIA</li> </ul>
<b>9.2 Timetable / Horario</b>	
See programme (SR Art. 3). The convocation times will be given by means of a Bulletin.	Ver programa (Art. 3 RP). Las horas de convocatoria se comunicarán mediante complemento.
<b>10 SCRUTINEERING, SEALING AND MARKING / VERIFICACIONES TÉCNICAS, PRECINTADO Y MARCADO</b>	
See Article 23 and Article 24 of the FIA CCRSR 2023.	Ver Artículo 23 y Artículo 24 del RD RTT FIA 2023.
<b>10.1 Scrutineering, venue, and time / Lugar y horario de las verificaciones técnicas</b>	
Cars may be presented at scrutineering by a representative of the team. See programme (SR Art. 3)	Los vehículos podrán ser presentados a las verificaciones técnicas por un representante del equipo. Ver Programa (RP Art. 3).
<b>10.1.1 Scrutineering, mandatory documents / Verificaciones técnicas, documentos obligatorios</b>	
<ul style="list-style-type: none"> <li>• Cars' complete original FIA Homologation Document (if applicable)</li> <li>• FIA Technical Passport</li> <li>• SOS / OK board (DIN A3 format)</li> </ul> <p>The installation of the tracking system, the NAV-GPS and digital Roadbook will be checked at scrutineering.</p>	<ul style="list-style-type: none"> <li>• Ficha Homologación FIA original completa (si es aplicable)</li> <li>• Pasaporte Técnico FIA</li> <li>• SOS / OK en el coche (en formato DIN A3)</li> </ul> <p>Durante las verificaciones técnicas se comprobará la instalación de los sistemas de seguimiento, NAV-GPS y Roadbook digital.</p>
<b>10.1.2 Timetable for scrutineering / Horario verificaciones técnicas</b>	
See programme (SR Art. 3). The convocation times will be given by means of a Bulletin.	Ver Programa (RP Art. 3). Las horas de convocatoria se comunicarán mediante complemento.
<b>10.2 Drivers' safety equipment / Equipamiento de seguridad del piloto</b>	
See also Appendix IV.  All items of clothing including helmets and FHR (Front Head Restraint) intended to be used, e.g. HANS devices, must be presented for scrutineering. They shall be checked for compliance with Appendix L, Chapter III.  The cars must be equipped with the medical kit according to FIA CCRSR Appendix III-1 and FIA Technical List n°83 and the survival kit according to FIA CCRSR Appendix IV-2.1 and the defined Safety Type (see SR Art. 1.5).	Ver también anexo IV.  Toda la ropa, así como los cascos y sistemas de retención frontal para la cabeza que vayan a utilizar, p. ej. sistema HANS, deberán presentarse durante las verificaciones técnicas. Se comprobará si son conformes al Anexo L, Capítulo III.  Los vehículos deberán ir equipados con un kit médico conforme al Anexo III-1 del RD RTT FIA y a la lista técnica n° 83, y de un kit de supervivencia conforme al Anexo IV-2.1 del RD RTT FIA y el Tipo de Seguridad

	definido en este reglamento (ver RD Art. 1.5)
<b>10.3 Installation of the Safety Tracking System and Navigation System / Instalación de los Sistemas de Seguimiento y de Navegación</b>	
<b>10.3.1 Safety Tracking System / Sistema de seguimiento</b>	
All vehicles must only be fitted with the Safety Tracking System(s) provided by the Organise. The instruction for the use of the Tracking System is in the Appendix 5 of these Supplementary Regulations.	Todos los vehículos deberán estar equipados únicamente con el Sistema de Seguimiento proporcionado por el Organizador. Las instrucciones para el uso del Sistema de Seguimiento se encuentran en el Anexo 5 de este Reglamento Particular.
<b>10.3.2 Connection of the Systems / Conexión de los sistemas</b>	
The specifications for the standard power connector are laid down in the FIA CCRSR Appendix VI.  It is the competitor's responsibility to ensure that the Safety Tracking System(s) and the NAV-GPS always remain permanently connected and switched on with the antenna connected throughout the duration of the competition	Las especificaciones para el conector de alimentación estándar están detalladas en el Anexo VI del RD RTT FIA.  Es responsabilidad del competidor asegurarse de que los sistemas de seguimiento y de NAV-GPS están permanentemente conectados y encendidos con la antena conectada durante toda la prueba.
<b>10.3.3 Electronic Road Book/Road Book electrónico</b>	
See Appendix 6 from this Regulation FIA T1, T2, T3 and T4 Crews on the Baja TT Dehesa Extremadura 2023 will be able to use the Electronic Road Book, from CLEVER CAP. The information relevant to this device is available on the rally website and from Clevercup. The Competitors using the system must have it to pass technical checks. scrutineering. The Competitor must contact directly Clevercup for ordering and rental of this equipment. For all further information and to make orders contact: CLEVER CAP Calle Valle Inclán 25 Oficinas 8-9, Piso 1, 32004 - Ourense <a href="http://www.clevercap.es">www.clevercap.es</a> <a href="mailto:info@clevercap.es">info@clevercap.es</a>	Ver Anexo 6 de este Reglamento Los equipos FIA T1, T2, T3 y T4 en la Baja TT Dehesa Extremadura podrán utilizar el Road Book electrónico de CLEVER CAP. La información precisa de este dispositivo está disponible en la web de la prueba y de Clevercup. Los Competidores que usen el sistema deberán tenerlo para pasar las verificaciones técnicas. El Competidor debe ponerse en contacto directamente con Clevercup para realizar el pedido y alquilar de este equipo. Para toda la información adicional y hacer pedidos contacte con: CLEVER CAP Calle Valle Inclán 25 Oficinas 8-9, Piso 1, 32004 – Ourense <a href="http://www.clevercap.es">www.clevercap.es</a> <a href="mailto:info@clevercap.es">info@clevercap.es</a>
<b>10.3.4 FIA GPS Data Logger / Grabador de datos GPS FIA</b>	
Vehicles selected by the FIA after the publication of the entry list may be equipped with an FIA GPS Data Logger to monitor their performances during the competition.	Los vehículos seleccionados por la FIA después de la publicación de la lista de inscritos pueden estar equipados con un registrador de datos GPS de la FIA para monitorear su actuación durante la competición.



<b>10.4 On-Board Cameras / Cámaras onboard.</b>	
See FIA CCRSR Article 11. If you want to install a camera on board send information according to art. 11 FIA CCRSR before 12/04/2023 to: <a href="mailto:administracion@bajattextremadura.com">administracion@bajattextremadura.com</a> On-board cameras must be installed before scrutineering. Authorized cameras will be identified by a sticker.	Ver artículo 11 del FIA CCRSR. Si quiere instalar una cámara a bordo enviar información según art. 11 FIA CCRSR antes del 12/04/2023 a : <a href="mailto:administracion@bajattextremadura.com">administracion@bajattextremadura.com</a> . Las cámaras a bordo deben estar instaladas antes de las verificaciones técnicas. Las cámaras autorizadas estarán identificadas mediante una pegatina.
<b>10.5 Electronic Equipment / Equipamiento electrónico</b>	
Any radio or electronic means of communication, or any other device not expressly permitted in FIA CCRSR regulations is forbidden on board the vehicles	Queda prohibido a bordo de los vehículos cualquier medio de comunicación por radio o electrónico, o cualquier otro dispositivo que no esté expresamente permitido en las normas FIA CCRSR.
<b>11 OTHER PROCEDURES AND REGULATIONS / OTROS PROCEDIMIENTOS Y REGLAMENTACIONES.</b>	
<b>11.1 Drivers' Briefing(s) / Briefing equipos</b>	
Briefing will be written and published within the electronic Official Board (Sportity)	El briefing será escrito y se publicará en el tablón de anuncio electrónico.
<b>11.2 Pre-Start Area / Area pre-salida</b>	
There will be no starting area organised.  The start will be from the Parc Ferme and there will be a time limit for entry in the Parc Ferme, see article 3	No habrá área pre-salida.  La salida será desde el parque cerrado y habrá una hora límite de entrada en el parque cerrado, Ver artículo 3.
<b>11.3 Ceremonial start procedures and order / Procedimientos y orden de la ceremonia de salida</b>	
The ceremony will be after the Prologue Stage (SS P).  Must follow the itinerary of the competition and the road book.  A starting order will be published for the podium ceremony, see art. 3.	La ceremonia será después del tramo Prologo (SS P).  Se deberá seguir el itinerario de la competición y el road book.  Se publicará un orden de salida para la ceremonia de pódium, ver art. 3.
<b>11.4 Electronic start procedure at Selective Sections / Procedimientos de Salida Electrónica al inicio de un Sector Selectivo.</b>	
The electronic start procedure shall be clearly visible to the crew from the start line and may be displayed as a countdown clock and/or a sequential light system.  The electronic start procedure may be coupled to a	El procedimiento electrónico de salida deberá ser claramente visible para la tripulación desde la línea de salida y podrá mostrarse como reloj de cuenta regresiva y/o sistema de luces secuenciales.

device to detect and record if a vehicle leaves the start line ahead of the correct signal (false start).	El procedimiento de arranque electrónico puede estar acoplado a un dispositivo para detectar y registrar si un vehículo sale de la salida. línea por delante de la señal correcta (salida en falso).																		
<b>11.5 Prologue / Prologo (SS P)</b>																			
The Prologue stage is compulsory for all competitors with all the equipment on board and according to article 33 of the FIA 2023 CCRSR.  Recognition of the prologue is not allowed.	La Prueba de Calificación es obligatoria para todos los competidores con todo el equipo a bordo y según el artículo 33 de la FIA 2023 CCRSR.  No Se permite el reconocimiento de la prologo.																		
<b>11.6 Finish procedures / Procedimiento de Llegada</b>																			
Finish procedures Timing will be recorded with print-out equipment at the finish line and be backed up by any other means.  The timekeepers must be positioned level with the finish line, indicated by the two signs bearing a chequered flag on a red background.	Los tiempos se registrarán con un equipo de impresión en la línea de meta y será doblado por cualquier otro medio.  Los cronometradores deben colocarse a la altura de la línea de llegada, indicada por los dos carteles que llevan un bandera a cuadros sobre un fondo rojo.																		
<b>11.7 Permitted early check-in. / Permitido la entrada anticipada en controles horarios.</b>																			
CH: 1H – 3B – 3C – 3D – 4B																			
<b>11.8 Official time used during the competition. / Hora oficial utilizada durante el Rally</b>																			
Web: <a href="http://www.time.is">www.time.is</a>																			
<b>11.9 Road books delivery / Entrega road book.</b>																			
The Organizer will issue the Road Book one day at a time.  the Road Book will be distributed to each competitor 20 minutes prior to their stage start time.  The Teams using the digital road book will be issued a road book access code 20 minutes before the start of the stage.	El Organizador emitirá el Libro de Ruta cada día.  El Road Book se distribuirá a cada competidor 20 minutos antes de la hora del inicio de cada etapa.  Los equipos que usen el road book digital, se emitirá un código de acceso al road book 20 minutos antes del inicio de la etapa.																		
<b>11.10 Track markings / señalización del recorrido</b>																			
The track will be marked by Tapes following the following criteria:	El recorrido estará marcada por Cintas siguiendo el siguiente criterio:																		
<table border="1"> <thead> <tr> <th>Color</th> <th>Color</th> <th>Notice</th> <th>Aviso</th> </tr> </thead> <tbody> <tr> <td>Orange</td> <td>Naranja</td> <td>Confirmationreocrid / right way</td> <td>Confirmación ruta/camino correcto</td> </tr> <tr> <td>Yellow</td> <td>Amarillo</td> <td>Danger</td> <td>Peligro</td> </tr> <tr> <td>White and red</td> <td>Blanca y roja</td> <td>Wrong way / cut way</td> <td>Camino incorrecto/ camino cortado</td> </tr> </tbody> </table>				Color	Color	Notice	Aviso	Orange	Naranja	Confirmationreocrid / right way	Confirmación ruta/camino correcto	Yellow	Amarillo	Danger	Peligro	White and red	Blanca y roja	Wrong way / cut way	Camino incorrecto/ camino cortado
Color	Color	Notice	Aviso																
Orange	Naranja	Confirmationreocrid / right way	Confirmación ruta/camino correcto																
Yellow	Amarillo	Danger	Peligro																
White and red	Blanca y roja	Wrong way / cut way	Camino incorrecto/ camino cortado																

- They will always be placed on the right side of the course.
- Hazards 2 and 3 are marked in addition to yellow tape, with a danger sign on both sides of the path
- Yellow signs must be placed at a minimum distance of 10 meters and a maximum of 25 meters from where the danger is located.
- The white and red or white and blue signaling of the wrong way must be placed at the junctions where there is a change of trajectory other than following the main track.

- Siempre estarán colocadas en la parte derecha del recorrido.
- los peligros 2 y 3 estén marcados además de con cinta amarillas, con una señal de peligro en ambos lados del trazado
- La señalización amarilla deberá colocarse a una distancia mínima de 10 metros y máxima de 25 metros de donde esté situado el peligro.
- La señalización blanca y roja o blanca y azul de camino incorrecto deberá colocarse en los cruces en los que haya cambio de trayectoria y no sea seguir la pista principal.

### 11.11 Servicing of vehicles / Asistencia

#### 11.11.1 Service Areas / Parque de trabajo

The speed of vehicles in the service parks may not exceed 30 kph.

All the Teams will be placed by the Organizer in the Service Park.

From TCO onwards, service of a competing car may be carried out in Service Areas (Service Parks and Bivouacs) and road sections as permitted under the FIA CCRSR.

La velocidad de los vehículos en el parque de trabajo no puede superar los 30 Km/h.

La Organización ubicará a todos los Equipos dentro del Parque de Asistencia.

A partir del TCO, la asistencia de un coche de la competición solo se puede llevar a cabo en el parque de trabajo y tramos de carretera permitidos por la FIA CCRSR.

Service <i>Parque trabajo</i>	Location <i>Localización</i>	Time <i>tiempo</i>
Service 1	After SSP	0:20 h
Service 2	After SS1	0:45 h
Service 3	After SS2	3:00 h

Abandoned vehicles that intend to depart can also be repaired outside the Service Parks.

During shakedown there will be a remote service area in Km. 5 road BA-022, beside shakedown.

Los vehículos que hallan abandonados que pretendan volver a la competición también podrán ser reparados fuera de los Parques de Asistencia.

Durante el shakedown habrá un parque de trabajo remoto en el Km 5 de la carretera BA-022, junto al shakedown.

### 11.12 Shakedown / Tramo de pruebas

before the competition there will be a shakedown.

Participation is voluntary for the teams.

Price: 180 €

Antes de la competición se realizará un shakedown.

La participación es voluntaria para los equipos.

Precio: 180 €

<p>Timetable: See Art. 3</p> <p>Location: Km. 5 road BA-022 "San isidro"</p> <p>Distance: 5,5 km.</p> <p>Service park: Remote service area together shakedown. Before the shakedown, the vehicles must pass scrutineering</p>	<p>Horario: Ver Art. 3</p> <p>Localización: Km. 5 road BA-022 "San isidro"</p> <p>Distancia: 5,5, km</p> <p>Parque trabajo: Parque trabajo remoto junto shakedown.</p> <p>Antes del shakedown, los vehículos deberán pasar las verificaciones técnicas.</p>
<p><b>11.13 Special procedures and activities / Procedimientos y actividades especiales</b></p>	
<p><b>11.13.1 Availability of participants / Disponibilidad de participantes</b></p>	
<p>Participants who park their vehicles in the Parc Fermé upon passing the finish line, must remain available by phone (mobile) until the final classification have been posted.</p>	<p>Los participantes que hayan dejado sus vehículos en Parque Cerrado tras pasar la línea de meta deberán permanecer disponibles por teléfono (móvil) hasta que se publique la clasificación final.</p>
<p><b>11.14 Start order after a prologue / Orden salida después de la etapa prologo</b></p>	
<p>The choice of the starting order will take place at the podium ceremony.</p>	<p>La elección del orden de salida se realizará en la ceremonia de pódium.</p>
<p><b>11.14.1 Classification / Clasificación</b></p>	
<p>The final classification will not be distributed after the competition. The final classification will be published on the website on the Digital Notice Board</p>	<p>La clasificación final no se distribuirá después de la competición. La clasificación final se publicará en la web en el Tablón de Anuncios Digital</p>

## 12 IDENTIFICATION OF OFFICIALS / IDENTIFICACIÓN OFICIALES

<p>Competitors Relation Officer <i>Relaciones con los concursantes</i></p>	<p><i>T-shirt red</i> <i>Polo rojo</i></p>
<p>Scrutineers <i>Comisarios técnicos</i></p>	<p><i>Tabard Black</i> <i>Tabard Negro</i></p>
<p>Post Chiefs: <i>Jefes de puesto</i></p>	<p><i>Tabard Orange</i> <i>Chaleco Naranja</i></p>
<p>Special Stage Commanders: <i>Jefes de Sector</i></p>	<p><i>Tabard Red</i> <i>Polo Rojo</i></p>
<p>Marshals: <i>Comisarios seguridad</i></p>	<p><i>Tabard Yellow</i> <i>Chaleco amarillo</i></p>
<p>Timekeepers: <i>Cronometradores</i></p>	<p><i>Tabard blue</i> <i>Chaleco azul</i></p>
<p>Medical</p>	<p><i>Tabard White</i></p>

Médicos	Chaleco Blanco
Media	Tabard Green
Prensa	Chaleco Verde

### 13 PRIZES / PREMIOS

Overall classification / Clasificación general	
1°	2 Trophies / trofeo
2°	2 Trophies / trofeo
3°	2 Trophies / trofeo
4°	2 Trophies / trofeo
5°	2 Trophies / trofeo
T2 Group / Grupo T2	
1°	2 Trophies / trofeo
2°	2 Trophies / trofeo
3°	2 Trophies / trofeo
T3 Group / Grupo T3	
1°	2 Trophies / trofeo
2°	2 Trophies / trofeo
3°	2 Trophies / trofeo
T4 Group / Grupo T4	
1°	2 Trophies / trofeo
2°	2 Trophies / trofeo
3°	2 Trophies / trofeo
Best Team	
1°	Trophies / trofeo

- Special Trophy "Pepe Ascarza" to the first classified in the SS P Badajoz - Prologue Stage (In tribute to the local drive)
- Prizes will only be awarded to crews presenting themselves at the Ceremony. Absent crews will lose the right to the prizes, but the classification or the other prizes will suffer no change.

- Trofeo especial "Pepe Ascarza" al primer clasificado en la SS1 Badajoz - Prologo. (En homenaje al piloto local)
- Los premios solo serán atribuidos a los equipos que se presenten a la ceremonia de premios. Los equipos ausentes perderán el derecho al premio, pero la clasificación u otro premio no serán alterados.

### 14 FINAL CHECKS / PROTESTS / APPEALS / FINES / VERIFICACIONES FINALES / RECLAMACIONES / APELACIONES

#### 14.1 Final Checks / Verificaciones finales

Time and location: see programme (SR. Art. 3)

Any teams required to undergo final checks must immediately follow the instruction of the marshals in

Lugar y hora: ver programa (RP. Art. 3)

Cualquier equipo que deba someterse a las verificaciones técnicas finales deberá seguir las

<p>charge, even if this prevents them from proceeding to one or more time controls (TC). The complete original FIA homologation form, the FIA Passport and other necessary certifications must be available for final checks.</p>	<p>instrucciones de los oficiales a cargo, incluso si estas les impide pasar uno o varios controles horarios (CH). La ficha completa de homologación FIA, el pasaporte técnico FIA o cualquier otro documento necesario deberán estar disponibles para esas verificaciones técnicas finales.</p>
<p><b>14.2 Protest deposit / Derechos de reclamación</b></p>	
<p>The protest deposit is: € 1.000</p> <p>If a protest requires the dismantling and re-assembly of a clearly defined part of the car, any additional deposit will be specified by the Stewards upon a proposal of the FIA Technical Delegate/Chief Scrutineer (FIA International Sporting Code Art. 13.4.3)</p>	<p>Los derechos de reclamación son de: 1.000 €.</p> <p>Si la reclamación exige desmontar y montar de nuevo piezas de un vehículo claramente definidas, los Comisarios Deportivos, a propuesta del Delegado Técnico FIA / Jefe de Comisarios Técnicos, podrán establecer una fianza adicional (Código Deportivo Internacional FIA Art 13.4.3).</p>
<p><b>14.3 Appeal deposit / Derechos de apelación</b></p>	
<p>The appeal deposit for an international appeal is published on the FIA website: <a href="https://www.fia.com/international-court-appeal">https://www.fia.com/international-court-appeal</a></p> <p>All protests and/or appeals must be lodged in accordance with Articles 13 and 15 of the FIA International Sporting Code and, where applicable, with the FIA Judicial and Disciplinary Rules.</p>	<p>Los derechos de una apelación internacional están disponibles en la web de la FIA: <a href="https://www.fia.com/international-court-appeal">https://www.fia.com/international-court-appeal</a></p> <p>Cualquier reclamación y/o apelación deberá interponerse conforme a los artículos 13 y 15 del Código Deportivo Internacional de la FIA y, cuando corresponda</p>
<p><b>14.3.1 Fines / Multas</b></p>	
<p>In accordance with Article 12.8 FIA International Sporting Code, the payment of the fines must be done online, within 48 hours of their notification, at the following address: <a href="https://fiafines.fia.com">https://fiafines.fia.com</a>.</p> <p>Any delay in making payment may entail Suspension during the period a fine remains unpaid.</p>	<p>De acuerdo con el artículo 12.8 código deportivo internacional FIA, el pago de las multas debe hacerse online, dentro de las 48 horas siguiente a su notificación, en la siguiente dirección web: <a href="https://fiafines.fia.com">https://fiafines.fia.com</a>.</p> <p>Cualquier retraso en el pago puede conllevar la suspensión durante el tiempo que permanezca impagada la multa.</p>



## ANEXO 1 ITINERARY / ITINERARIO

Etapa 1A/Stage 1A Día 1/Day 1Viernes 14 Abril 2023 / Friday April 14th 2023

Amanece/Sunrise 7:51Anochece/Sunset 21:01

TC SS	Localización/Location	SS Km	Enlace/Liason Km	Total Km	Tiempo Time	1º Coche/Car hora
0	Salida Parque Cerrado/ Start Parc ferme (Badajoz)					17:00
<b>Zona Control Neumáticos / Tyre Marking Zone</b>						
<b>RZ1</b>	<b>Zona Refuelling T1 Y T2/ Refuelling Zone T1 &amp; T2</b> Distancia siguiente Refuelling / Distance to next refuel	5,9	(56,56)	(62,46)		
1	TC SS1 Badajoz		9,7	9,7	0:33	17:33
<b>DSS P</b>	<b>SS P Badajoz - Prologo</b>				(0:05)	<b>17:38</b>
<b>ASS P</b>	<b>Stop Badajoz</b> (SS1A maximum time/tiempo máximo: 0:30h)	5,9	hora aproximada llegada/expected time of arrival			(17:43)
1B	Entrada reagrupamiento/Regroup In (Elvas/Portugal)		19,6	35,2	1:00	(18:43)
1C	Salida reagrupamiento - Regroup <b>OUT</b> (Elvas/Portugal)					19:40
1D	Entrada Asistencia/Service <b>IN</b> (Badajoz)		18,8		0:40	20:20
<b>Asistencia/Service 1 (Badajoz)</b>					<b>0:20</b>	
1E	Salida Asistencia/Service <b>OUT</b> (Badajoz)			54		20:40
<b>Zona Control Neumáticos / Tyre Marking Zone</b>						
1F	Entrada parque cerrado ceremonia salida/ parc ferme Ceremonial Start <b>IN</b>		4,97	58,97	0:20	21:00
<b>Elección de posición salida después etapa prologo / Selection of Starting Position after QS</b> <b>Ceremonia Salida/Ceremonial Start (Plaza alta Badajoz)</b>						
1G	Salida parque cerrado / parc ferme Ceremonial Start <b>OUT</b> (Badajoz-Alcazaba)					21:40
1H	Entrada Parque Cerrado/ Parc ferme <b>IN</b> (Badajoz)*		3,49	62,46	0:40	(22:20)*
Km etapa/leg 1		5,9	56,56	62,46		
Porcentaje/ percentage %		9,45	90,55	100%		

\*tiempo máximo, autorizado el adelanto en este control/maximum time, check-in advance is authorized

Las horas entre parenteris son horas aproximadas/ The time in brackets are approximate

\*(17:00)

Posibilidad refuelling gasolineras indicadas por la organización T3 y T4/ Possible Refuelling commercial filling stations indicated by organization T3 y T4

El uso horario será el de España UTC+2 en todo el día/ The time zone will be that of Spain UTC+2 throughout the day.



Etapa 1B/Stage 1B Dia 2/ Day 2 Sábado 15 Abril 2023 / Saturday April 15th 2023

Amanece/Sunrise 7:30

Anochece/Sunset 21:16

TC SS	Localización/Location	SS Km	Enlace/Liason Km	Total Km	Tiempo	Time	1º Coche/Car hora
1I	Salida Parque Cerrado/ Start Parc ferme (Badajoz)						8:30
<b>Zona Control Neumáticos / Tyre Marking Zone</b>							
RZ2	Zona Refuelling T1 Y T2/ Refuelling Zone T1 & T2						
	Distancia siguiente Refuelling / Distance to next refuel	204,2	124,9	329,1			
2	TC SS1 A Alconchel		43,57	43,57		0:55	9:25
DSS1A	SS1 Alconchel					(0:05)	9:30
ASS1A	Alconchel (SS1B maximum time/tiempo máximo: 1:30 h)	64,2					(10:30)
<b>Zona Neutralizada/Neutralisation Zone</b>							
DSS1B	Zahinos		6,47			0:15	(10:45)
ASS1B	Zahinos (SS1C maximum time/tiempo máximo: 1:00 h)	46,8					(11:25)
<b>Zona Neutralizada/Neutralisation Zone</b>							
DSS1C	Zahinos		2,47			0:07	(11:32)
ASS1C	Stop SS1 Zahinos (SS2C maximum time/tiempo máximo: 2:00h)	93,2					(12:50)
<b>Zona Control Neumáticos / Tyre Marking Zone</b>							
2B	Entrada reagrupamiento/Regroup In (Badajoz)		72,4	329,11		1:20	(14:10)
<b>Zona Control Neumáticos / Tyre Marking Zone</b>							
2C	Salida reagrupamiento/Regroup OUT -Entrada Asistencia/Service IN (Badajoz)						14:45
	Asistencia/Service 2 (Badajoz)					0:45	
2D	Salida Asistencia/Service OUT (Badajoz)			329,11			15:30
<b>Zona Control Neumáticos / Tyre Marking Zone</b>							
RZ3	Zona Refuelling T1 Y T2/ Refuelling Zone T1 & T2						
	Distancia siguiente Refuelling / Distance to next refuel	134,1	134,41	268,5			
3	TC SS2 Alconchel		43,57	372,68		0:55	16:25
DSS2A	SS2 Alconchel					(0:05)	16:30
ASS2A	Alconchel (SS2A maximum time/tiempo máximo: 1:30h)	64,2					(17:30)
<b>Zona Neutralizada/Neutralisation Zone</b>							
DSS2B	Alconchel		6,47			0:15	(17:45)
ASS2B	Zahinos (SS2B maximum time/tiempo máximo: 1:00h)	46,8					(16:00)
<b>Zona Neutralizada/Neutralisation Zone</b>							
DSS2C	Zahinos		2,47			0:15	(17:45)
ASS2C	Stop SS2 Oliva de la Frontera (SS2C maximum time/tiempo máximo: 0:45h)	23,1					(18:05)
3B	Entrada asistencia/Service IN (Badajoz)*		81,9	597,62		1:30	(19:35)*
	Asistencia/Service 3 (Badajoz)					3:00	
3C	Salida asistencia/Service OUT (Badajoz)*						(21:40)*
<b>Zona Control Neumáticos / Tyre Marking Zone</b>							
3D	Entrada Parque Cerrado/parc ferme In (Badajoz)*					0:40	(22:20)*
Km etapa/leg 2		338,3	259,32	597,62			
Porcentaje/ percentage %		56,61	43,39	100%			

\*tiempo máximo, autorizado el adelanto en este control/maximum time, check-in advance is authorized  
 Las horas entre parenteris son horas aproximadas/ The hours are between parenteris are approximate hours  
 Posibilidad refuelling gasolineras indicadas por la organización/ Possible Refuelling commercial filling stations indicated by organization

(17:00)

Etapa/Stage 2 Dia/Day 2 Domingo 16 Abril 2023 / Sunday April 26th 2023

Amanece/Sunrise 7:30 Anochece/Sunset 21:16

TC	Localización/Location	SS Km	Enlace/Liasion Km	Total Km	Tiempo Time	1º Coche/Car hora
3E	Salida Parque Cerrado/ Start Parc ferme (Badajoz)					8:00
<b>Zona Control Neumáticos / Tyre Marking Zone</b>						
RZ3	Zona Refuelling T1 Y T2/ Refuelling Zone T1 & T2					
	Distancia siguiente Refuelling / Distance to next refuel	155	76,8	231,8		
4	TC SS3 Solana de los Barros		48,5	48,5	0:55	8:55
DSS3A	SS3 Solana de los Barros				(0:05)	9:00
ASS3A	Santa Marta (SS3A maximum time/tiempo máximo: 1:45h)	76,3			1:00	10:05
<b>Zona Neutralizada/Neutralisation Zone</b>						
DSS3B	Santa Marta		1,6		0:05	(10:10)
ASS3B	Stop SS3 La Albuera (SS3B maximum time/tiempo máximo: 1:45h)	78,7				(11:15)
4B	Entrada Parque Cerrado / Parc ferme In (Badajoz)*		26,7	231,8	0:40	(11:55)*
Km etapa/leg 2		155	76,8	231,8		
Porcentaje/ percentage %		66,87	33,13	100%		

Sección/Section 5

KILOMETROS BAJA COCHES TT / CAR TT				
	SS	Enlace	Total	%
ETAPA 1A / LEG 1A: Viernes 14 Abril 2023 / Friday April 14th 2023				
SSP Prologo	5,9	60,49	62,46	9,45
ETAPA 1B / LEG 1B: Sábado 15 Abril 2023 / Saturday April 15th 2023				
SS1/SS2	338,3	254,38	597,68	57,08
ETAPA 2 / LEG 2: Domingo 16 Abril 2023 / Sunday April 26th 2023				
SS3	155	76,8	231,8	66,87
<b>TOTAL:</b>	<b>499,2</b>	<b>391,67</b>	<b>891,94</b>	<b>55,97</b>

\* tiempo máximo, autorizado el adelanto en este control/maximum time, check-in advance is authorized  
 Las horas entre parenteris son horas aproximadas/ The hours are between parenteris are approximate hours  
 Posibilidad refuelling gasolineras indicadas por la organización/ Possible Refuelling commercial filling stations indicated by organization

\* (17:00)

**ANEXO 2 NAMES AND PHOTOGRAPHS OF THE COMPETITORS RELATION OFFICER(S) AND THEIR SCHEDULES / NOMBRES Y FOTOS DE LOS RELACIONES CON LOS PARTICIPANTES Y PLAN DE TRABAJO**

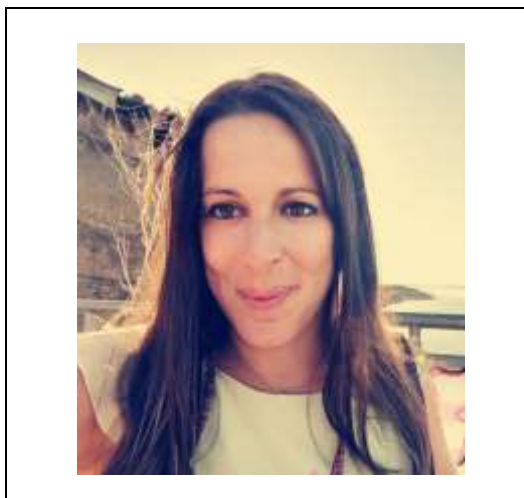

Name <i>Nombre</i>	Arielle Tramont
Language <i>Idiomas</i>	Spanish, French, English <i>Español, Francés, Inglés</i>
Telephone Nr <i>Nº telefono</i>	+34 679 17 83 80
e-mail	

Name <i>Nombre</i>	Palmira Martins
Language <i>Idiomas</i>	Portuguese, English <i>Portugués, Inglés</i>
Telephone Nr <i>Nº telefono</i>	+351 965 065 059
e-mail	



Name <i>Nombre</i>	Antonio Pérez Perálvarez
Language <i>Idiomas</i>	Español <i>Spanish</i>
Telephone Nr <i>Nº telefono</i>	+ (34) 617 195 092
e-mail	

Name <i>Nombre</i>	
Language <i>Idiomas</i>	
Telephone Nr <i>Nº telefono</i>	
e-mail	

Día	Horario	Place	Lugar
13/04/2023	15:00	Administrative Checks	Verificaciones administrativas
	16:00	Scrutineering	Verificaciones técnicas
14/04/2023	8:30	Administrative Checks	Verificaciones administrativas
	9:00	Scrutineering	Verificaciones técnicas
	17:00	Star stage 1	Salida etapa 1
	18:00	Regrouping 1	Reagrupamiento 1
	20:30	Selection of Starting Position after QS	Elección posición de salida después de la prologo
	21:30	Ceremonial Start	Ceremonia de Salida
	22:10	Arrival Stage 2	Llegada etapa 1
15/04/2023	8:30	Start Stage 2	Salida Etapa 2
	13:00	Regrouping 2	Reagrupamiento 2
	19:00	Arrival Stage 2	Llegada etapa 2
16/04/2023	8:00	Start stage 3	Salida etapa 3
	12:30	Arrival Baja	Llegada Baja
	16:00	Prize Ceremony	Entrega Premios

**ANEXO 3 DECALS AND POSITIONING OF SUPPLEMENTARY ADVERTISING / ADHESIVOS Y UBICACIÓN DE LA PUBLICIDAD FACULTATIVA**

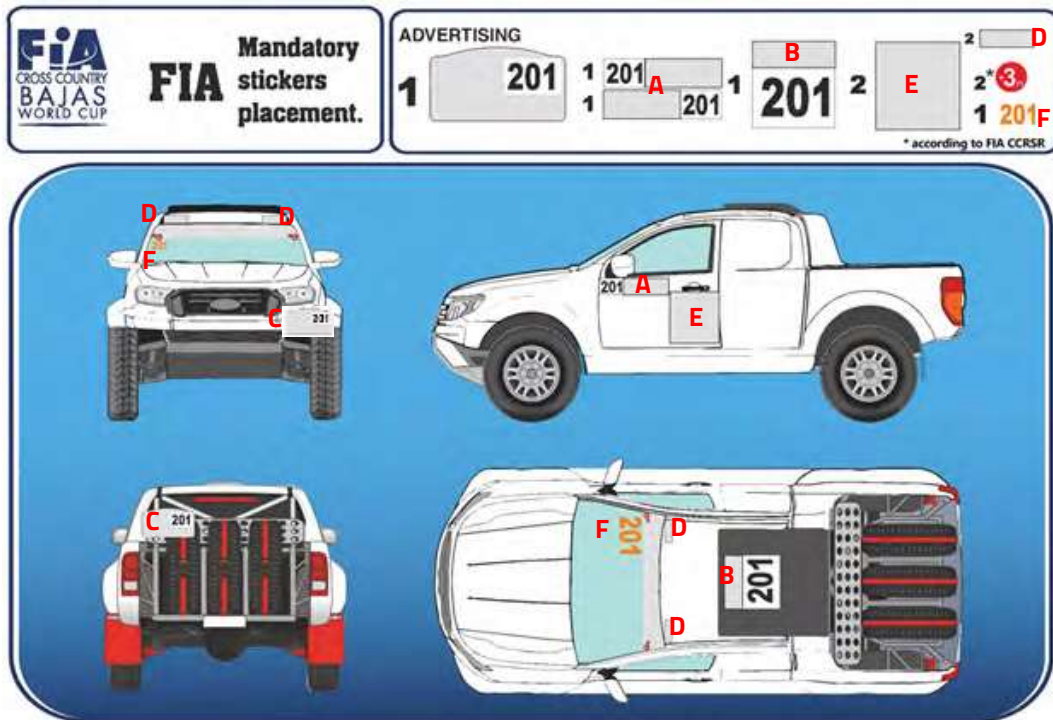

	CATEGORÍA CATEGORY	IDENTIFICACIÓN IDENTIFICATION	PUBLICIDAD/ADVERTISING	
			OBLIGATORIO MANDATORY	OPCIONA OPTIONAL
A	2 Placas puerta (17 x 67 cm)	T1/T2/T3/T4	X	
B	1 Placa techo (50x52 cm)	T1/T2	X	
C	2 Placa rallye	T1/T2/T3/T4	X	
D	2 placas (10x25 cm)	T1/T2/T3/T4	X	
E	2 placas de lado (42x44 cm)	T1/T2		X
E	2 placas de lado (30x30 cm)	T3/T4		X
F	1 placa com número (20x10cm)	T1/T2/T3/T4	X	

**ANEXO 4 EXTRACTS FROM FIA ISC APPENDIX L RELATING TO OVERALLS, HELMETS, AND ANY OTHER SAFETY REQUIREMENTS. / EXTRACTO DEL ANEXO L DEL CDI FIA RELATIVO A MONOS, CASCOS Y OTROS REQUISITOS DE SEGURIDAD.**

All competitors are reminded of Appendix L of the FIA International Sporting Code, in particular its Chapter III - Drivers' Equipment.

**Helmets (Appendix L, Chapter III, Art. 1)**

All crews must wear crash helmets homologated to one of the FIA standards listed in Appendix L.

**Frontal Head Restraint (FHR, Appendix L, Chapter III, Art. 3)**

All crews must use FIA approved FHR systems homologated to FIA standard 8858.

Approved FHRs, anchorages and tethers are listed in Technical List N° 29.

See also helmet compatibility chart in Appendix L, Chapter III, Art. 3.3.

**Flame-resistant clothing (Appendix L, Chapter III, Art. 2)**

All drivers and co-drivers must wear overalls as well as gloves (optional for co-drivers), long underwear, a balaclava, socks and shoes homologated to the FIA 8856-2000 standard, technical List N°27, or 8856-

Se recuerda a todos los competidores el Anexo L del Código Deportivo Internacional de la FIA, en particular su Capítulo III - Equipamiento de los conductores.

**Cascos (Apéndice L, Capítulo III, Art. 1)**

Todas las tripulaciones deben usar cascos protectores homologados según uno de los estándares FIA enumerados en el Apéndice L.

**Reposacabezas frontal, (FHR, Apéndice L, Capítulo III, Art. 3)**

Todas las tripulaciones deben utilizar sistemas FHR aprobados por la FIA y homologados según el estándar 8858 de la FIA.

Los FHR, anclajes y correas aprobados se enumeran en la Lista técnica N ° 29.

Véase también la tabla de compatibilidad de cascos en el Apéndice L, Capítulo III, Art. 3.3.

**Ropa ignífuga (Apéndice L, Capítulo III, Art. 2)**

Todos los pilotos y copilotos deben llevar mono y guantes (opcional para copilotos), ropa interior larga, pasamontañas, calcetines y zapatos homologados

2018, technical List N° 74 (Mandatory for all FIA priority drivers and their codrive). Please pay special attention to the prescriptions of Art. 2 concerning embroidery and printing on flame-resistant clothing (manufacturer certificates etc.) **as well as concerning the correct wearing of the clothing elements! See also FIA Cross-Country Rally Sporting Regulations Article 47.1.**

#### **Biometric Devices (Appendix L, Chapter III, Art. 2.1)**

Drivers may wear a device to collect biometric data during racing.

- If the biometric device is integrated into a protective garment homologated to FIA Standard 8856, the garment shall be homologated to FIA Standards 8856 and 8868-2018.
- If the biometric device is a stand-alone device, then the device must be homologated to FIA Standard 8868-2018 only. This device must be worn in addition to the garment homologated to FIA Standard 8856.

#### **Wearing of jewellery (Appendix L, Chapter III, Art. 5)**

The wearing of jewellery in the form of body piercing or metal neck chains is prohibited during the competition and may therefore be checked before the start.

#### **MEDICAL AND SURVIVAL KIT (Appendix IV of the Cross-County Rally Sporting Regulations)**

A sealed and valid Medical kit in accordance with the Specification for Cross Country Rallies and Rallies (Technical List n°83) must be placed inside the cockpit. The minimum weight must comply with Technical List n°83.

#### **RELATED LINKS:**

FIA International Sporting Code and appendices:  
<https://www.fia.com/regulation/category/123>

FIA Technical Lists:  
<https://www.fia.com/regulation/category/761>

según la norma FIA 8856-2000, lista técnica N ° 27, o 8856-2018, lista técnica N ° 74 (Obligatorio para Pilotos prioritarios FIA y su copiloto) . Preste especial atención a las prescripciones del art. 2 sobre el bordado y la impresión en prendas ignífugas (certificados de fabricante, etc.), **así como sobre el uso correcto de los elementos de la ropa. Véase también el artículo 47.1 del Reglamento deportivo de rallies de Cross Country de la FIA.**

#### **Dispositivos biométricos (Apéndice L, Capítulo III, Art. 2.1)**

Los conductores pueden usar un dispositivo para recopilar datos biométricos durante las carreras.

- Si el dispositivo biométrico está integrado en una prenda protectora homologada según el Estándar FIA 8856, la prenda deberá estar homologada según los Estándares FIA 8856 y 8868-2018.
- Si el dispositivo biométrico es un dispositivo independiente, entonces el dispositivo debe estar homologado únicamente según el estándar FIA 8868-2018. Este dispositivo debe usarse además de la prenda homologada según el estándar FIA 8856.

#### **Uso de joyas (Apéndice L, Capítulo III, Art. 5)**

El uso de joyas en forma de piercings en el cuerpo o cadenas metálicas para el cuello está prohibido durante la competición y, por lo tanto, se puede comprobar antes de la salida.

#### **EQUIPO MÉDICO Y DE SUPERVIVENCIA (Apéndice IV de las Regulaciones Deportivas de Rally Cross-County)**

En el interior del habitáculo se debe colocar un botiquín médico sellado y válido de acuerdo con la Especificación para Rallies y Bajas de Cross Country (Lista Técnica n ° 83). El peso mínimo debe cumplir con la Lista Técnica n ° 83.

#### **ENLACES RELACIONADOS:**

Código Deportivo Internacional Fia y Anexos:  
<https://www.fia.com/regulation/category/123>

Listas Técnicas FIA :  
<https://www.fia.com/regulation/category/761>

ANEXO V – GPS

ANEXO V. 1 STELLA EVO III ENGLISH.



MAIN SCREEN



## WAYPOINT PROXIMITY

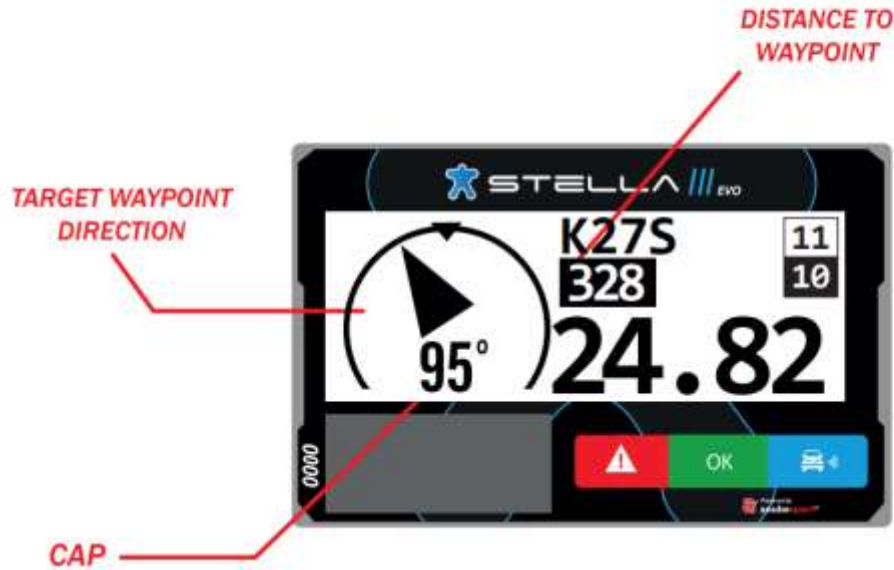

## SPEED ZONE

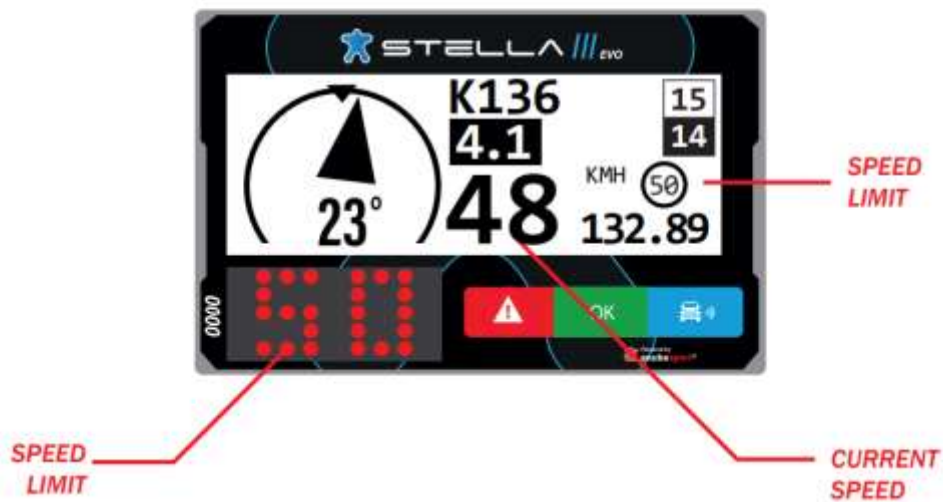



**REQUEST MEDICAL ATTENTION IMMEDIATELY**



SOS

1 sec.



**REQUEST MEDICAL ATTENTION IMMEDIATELY**

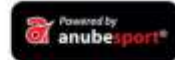

**CAUTION VEHICLE STATIONARY**



3 sec.



**DANGER 3 !!!**



ALERTING 300m before an area marked on the roadbook as "Danger 3"



## OVERTAKING / BLUE FLAG



**FLASHING**  
Sending blue flag

**OVERTAKE REQUEST**



## OVERTAKING / BLUE FLAG



**GREEN**  
Blue flag delivered for the vehicle ahead



**DISTANCE IN METERS**

**FLASHING IN BLUE**  
Blue flag recived from faster competitor behind



## OVERTAKING / BLUE FLAG



OVERTAKE ACCEPTED



BLUE STEADY

The competitor must facilitate the overtaking safely

ACCEPT OVERTAKING

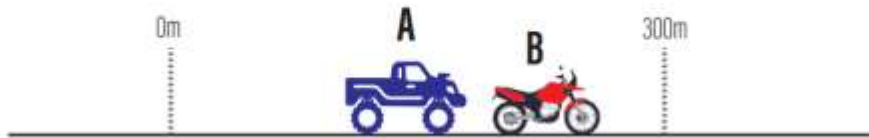

## SPEED ZONE

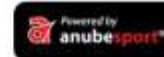

YELLOW Speed zone proximity warning



**SPEED ZONE**

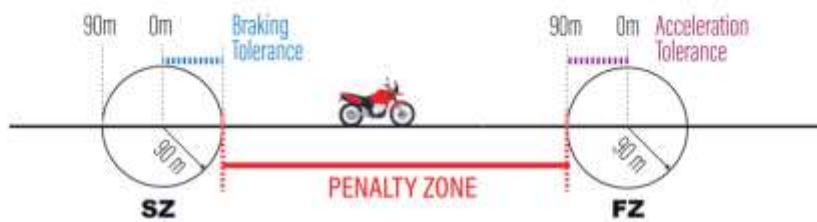

**SPEED ZONE**

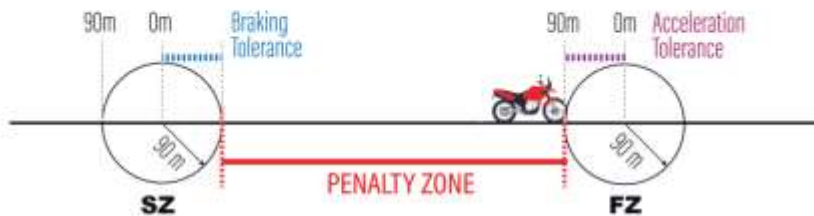

## NEUTRALIZATION ZONE



TIME TO  
RESTART



## NEUTRALIZATION ZONE



COUNTDOWN  
to restart

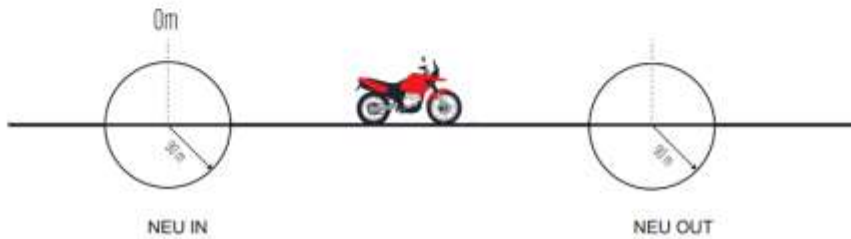

## NEUTRALIZATION ZONE

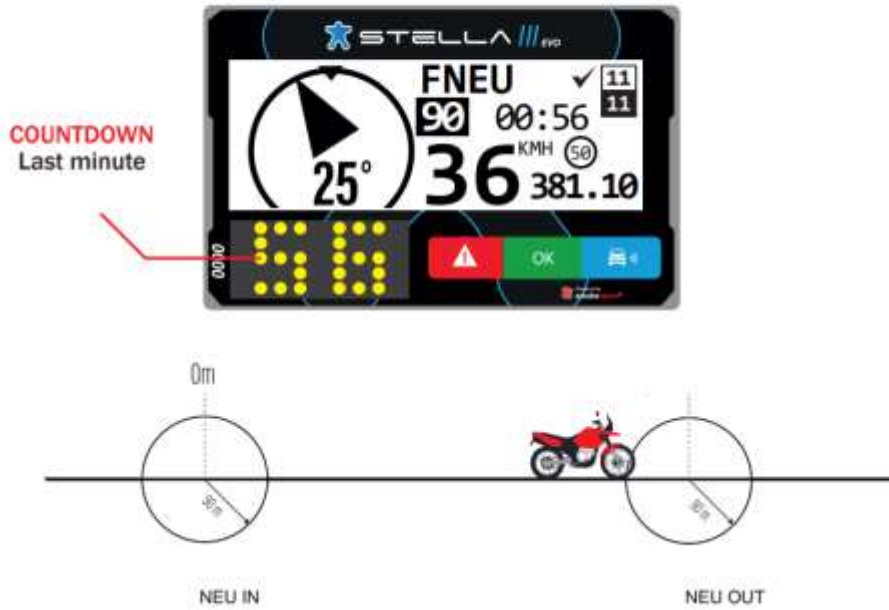

## NEUTRALIZATION ZONE



## MAXIMUM SPEED ACCORDING TO THE CATEGORY



## MESSAGES

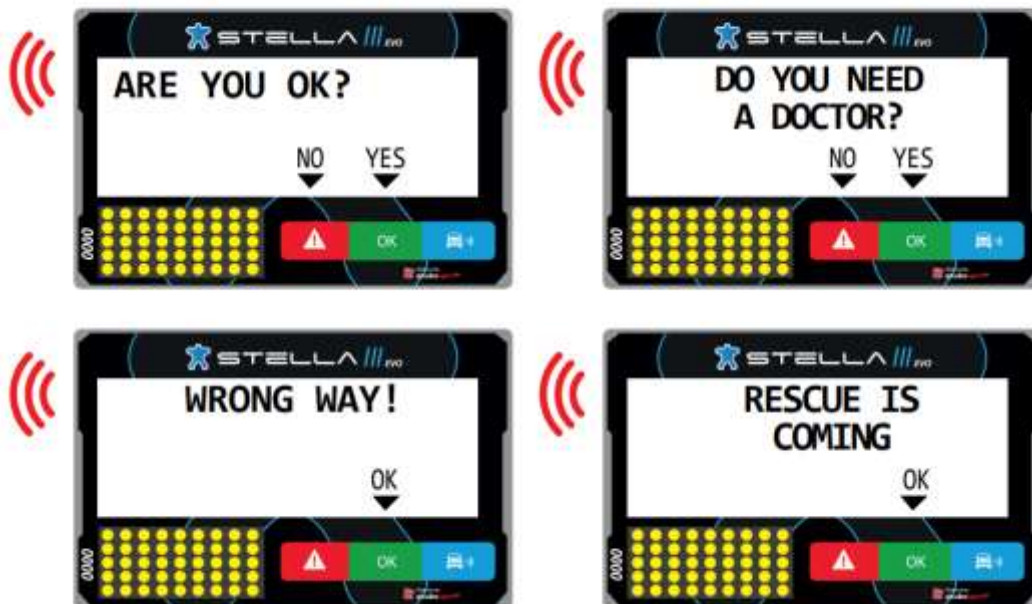



## LIST OF WAYPOINTS



OK



1 sec.



## SETTING TRIP TO ZERO



OK



1 sec.

+



1 sec.

+



1 sec.

## ANEXO V.2 STELLA III ESPAÑOL



## PANTALLA PRINCIPAL



## WAYPOINT CERCANO

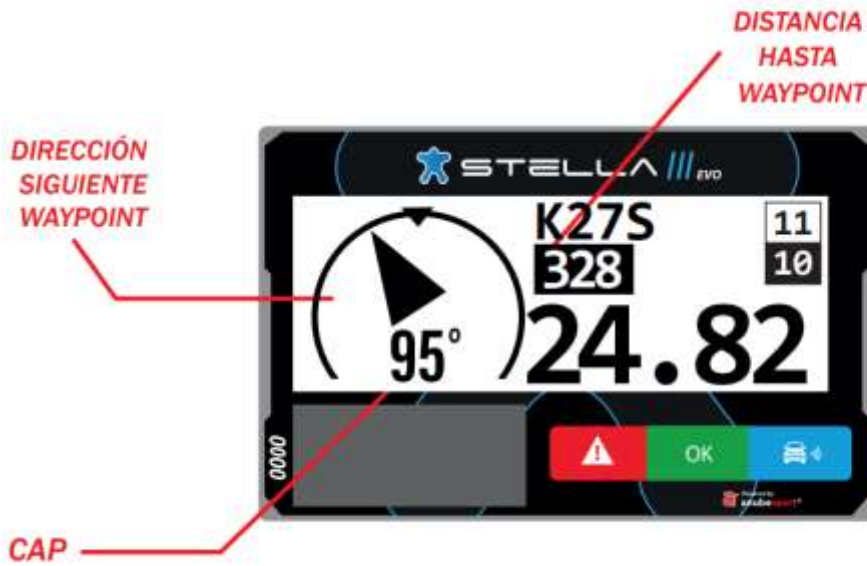

## ZONA DE VELOCIDAD

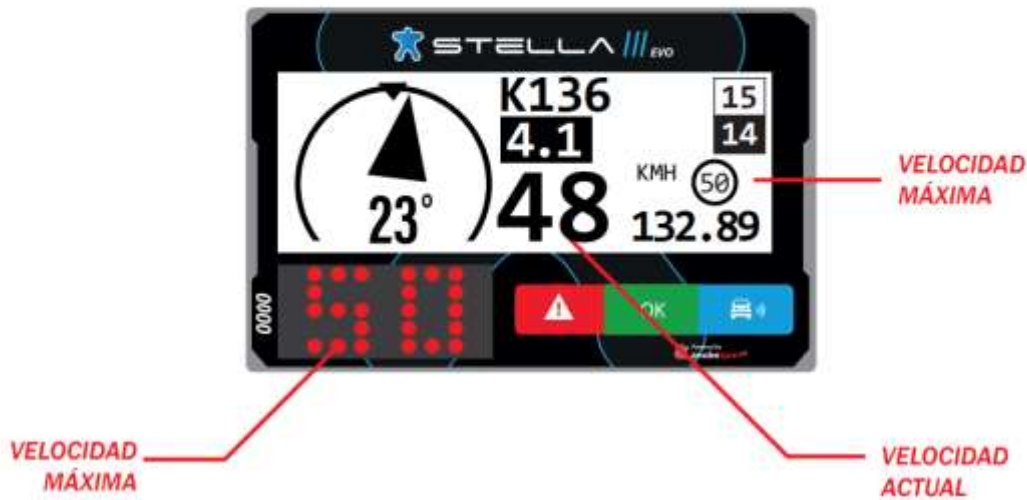

### SOLICITUD DE AYUDA MÉDICA URGENTE



SOS

2 seg



### SOLICITUD DE AYUDA MÉDICA URGENTE



**PELIGRO VEHÍCULO PARADO**



3 seg.

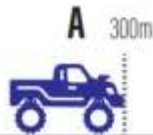

**PELIGRO 3 !!!**



AVISO 300 m. antes de un PELIGRO 3 marcado en el roadbook



## ADELANTAMIENTO / BANDERA AZUL



**PARPADEANDO**  
Enviando bandera azul

**SOLICITUD DE  
ADELANTAMIENTO**



## ADELANTAMIENTO / BANDERA AZUL



**VERDE**  
Bandera azul entregada



**DISTANCIA  
EN METROS**

**AZUL PARPADEANDO**  
Bandera azul recibida



## ADELANTAMIENTO / BANDERA AZUL



ADELANTAMIENTO ACEPTADO



ACEPTAMOS EL  
ADELANTAMIENTO



## ZONA DE VELOCIDAD LIMITADA



## ZONA DE VELOCIDAD LIMITADA

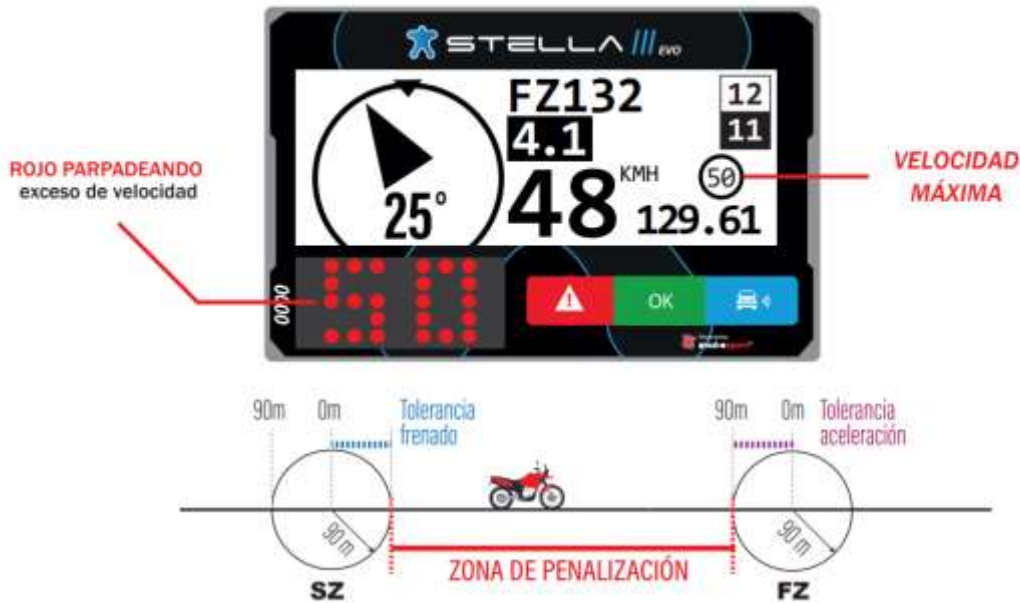

## ZONA DE VELOCIDAD LIMITADA





## ZONA DE NEUTRALIZACIÓN



CUENTA  
REGRESIVA



## ZONA DE NEUTRALIZACIÓN



CUENTA  
REGRESIVA

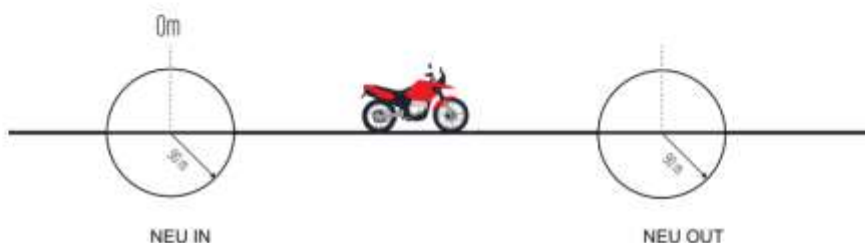

## ZONA DE NEUTRALIZACIÓN



CUENTA REGRESIVA Último minuto

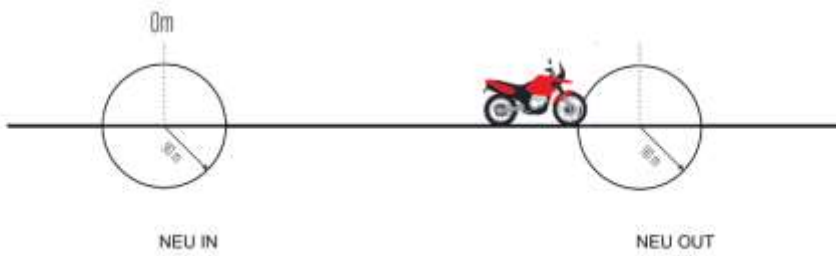

## ZONA DE NEUTRALIZACIÓN



## VELOCIDAD SEGÚN CATEGORÍA



## MENSAJES



## LISTADO DE WAYPOINTS



OK



## PONER ODÓMETRO TOTAL A CERO



OK



+



+



**ANEXO VI ROAD BOOK DIGITAL**

**Anexo VI.1 User Manual**

USER MANUAL CERTT 3.9.



IP67	4G	WiFi	BLUETOOTH	ALTA CAPACIDAD
ROAD BOOK DIGITAL	GPS	TRACKING	NAVIGACIÓN	MOTOR / COCHES
ALTA RESISTENCIA	ANTIRREFLEJO	274 x 186 x 45 mm	0,390 Kg	NOTIFICACIONES VISUALES Y ACUSTICAS



MANUAL USUARIO CAP ROAD CERTT 3.10

**INDICE**

1. Introduction .....	3
2. Screens.....	4
2.1. Login screen.....	4
2.2. Menu screen.....	4
2.3. Device configuration screen.....	5
2.4. Stage selection screen.....	6
2.5. Navigation screen (command mode).....	7
2.6. Navigation screen (tactile mode).....	8
2.7. Actual stage information screen.....	10
2.8. Visual and sound alerts (DZ / FZ).....	10
2.9. Visual and sound alerts (DANGER) / How do danger alerts work (danger II y III).....	11
2.10. Insert notes with color codes to the roadbook (Stage repetition).....	13
2.11. Neutralized Zone.....	15
2.12. Continue stage.....	16
3. Buttons and interfaces in CAP ROAD.....	16
4. Command functionality for Motorbikes / Cars / Side by Side / Trucks.....	17
4.1. Command use.....	17
4.2. Tactile functions.....	18
5. Vehicle bracket Car / Side by Side / Truck.....	20

CleverCAP Sistemas de Información - info@clevercap.es



### 1. INTRODUCTION

CAP ROAD device is designed for use in off road events, and this version is specifically for use in CERTT (All road rallies spanish championship)

In a single device, all the elements needed for off road navigation are shown: odometer (upgradable total and partial), speed, roadbook, visual and acoustic alerts for speed limits and danger zones, gps information, overtaking, neutralized zones, ...

There are several screens for an easy and intuitive use of all functionalities.

### 2. SCREENS

#### 2.1. Login screen

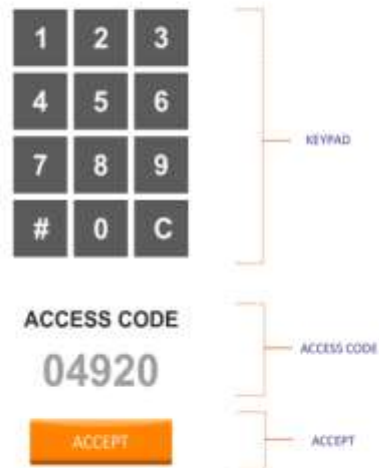

2.2. Menu screen



CleverCAP Sistemas de Información - info@clevercap.es

2.3. Device configuration screen



CleverCAP Sistemas de Información - info@clevercap.es



MANUAL USUARIO CAP ROAD CERTT 3.10

2.4. Stage selection screen



CleverCAP Sistemas de Información - [info@clevercap.es](mailto:info@clevercap.es)



MANUAL USUARIO CAP ROAD CERTT 3.10

2.4. Stage selection screen

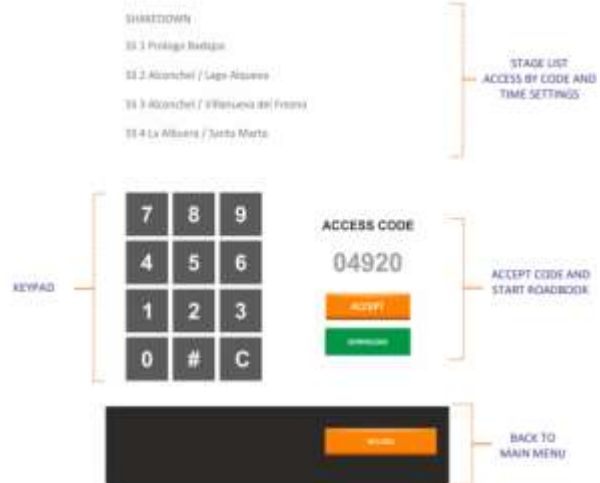

CleverCAP Sistemas de Información - [info@clevercap.es](mailto:info@clevercap.es)



2.5. Navigation screen (command mode)

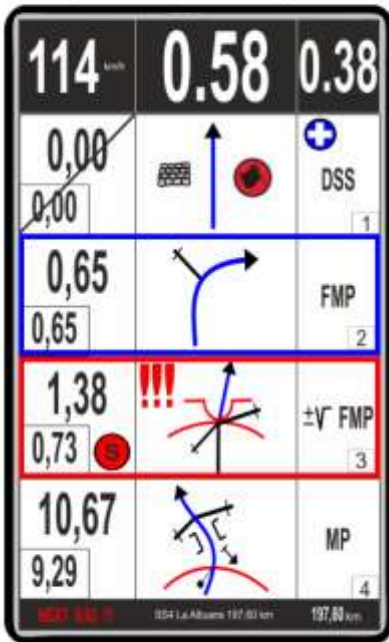

MANUAL USUARIO CAP ROAD CERT 3.10

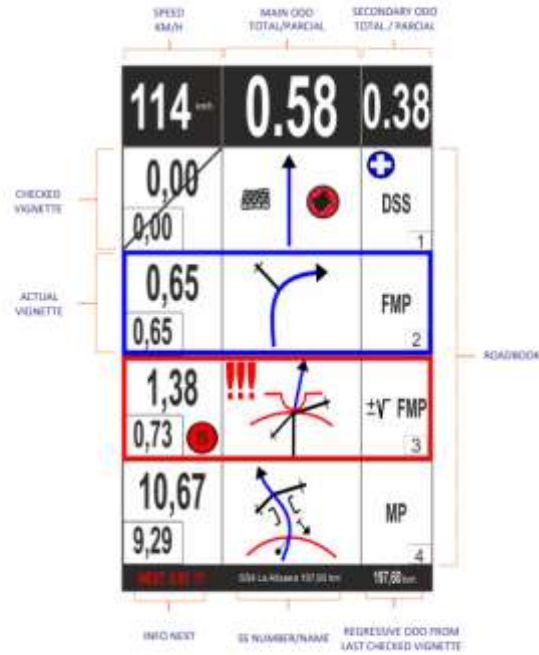

CleverCAP Sistemas de información: info@clevercap.es

2.6. Navigation screen (tactile mode)

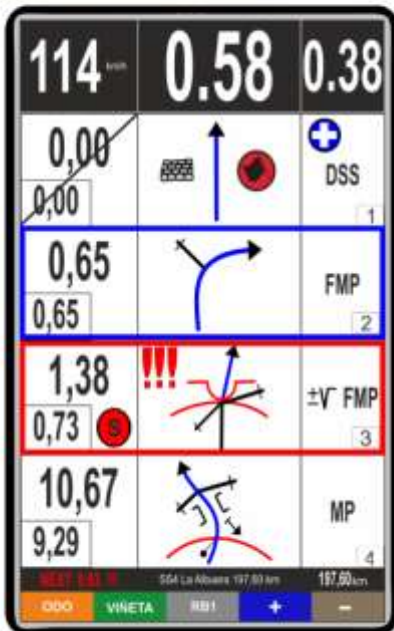

Tactile mode is selected by pressing upper button in device lateral.  
ACCESS TO FUNCTIONS SCREEN (See point 4)

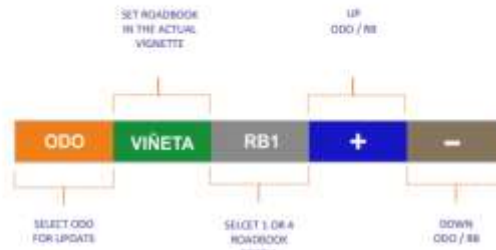

CleverCAP Sistemas de información: info@clevercap.es

2.7. Actual stage information screen



2.8. Visual and sound alerts (DZ / FZ)

How does it works (DZ / FZ)

This kind of alerts are activated when competitor is inside validation radius. A new panel is shown at the bottom of the screen and acoustic alert (1 beep) (image 1)

While be inside the speed control zone, it will show the speed. If overspeed occurs a red background will appear (image 2)

All the alerts information will disappear once the FZ is validated (end speed zone) and will appear the appropriate vignette to the roadbook (image 3)



2.9. Visual and sound alerts (DANGER)

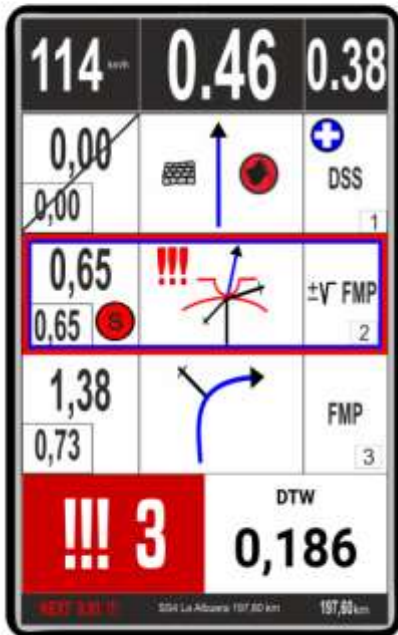

How do danger alerts work (danger !! y !!!)



This alerts, danger !! and !!!, have an approximation radius settled by organization (initially 200 meters)

Once be inside the radius, a new panel is shown at the bottom of the screen and also a sound alert, **two beeps for danger !! and three beeps for danger !!!**

At the same time, the panel shows a regressive odo to tell the distance to reach the danger point. When the point is validated, all alerts (visual and sound) are hidden and the roadbook vignette appears again

CleverCAP Sistemas de Información - info@clevercap.es

2.10. Insert notes with color codes to the roadbook (Stage repetition)

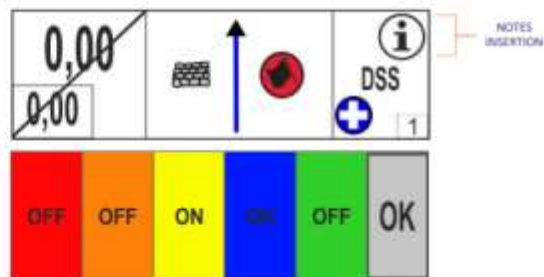
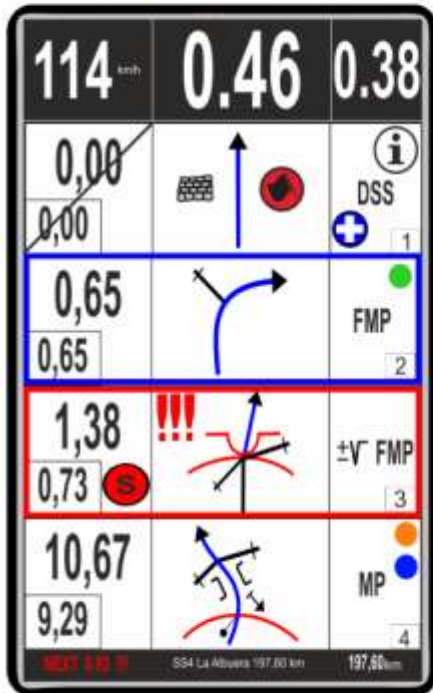

How to insert notes with colour codes to the roadbook

There are 5 colors to insert several notes to the roadbook for the next stage repetition.

It is only possible to insert note to the upper vignette.

Press "info" icon at the top-right in the upper vignette

Once the color options are displayed, just press one or many colors to set the information to the vignette, ON/OFF to set or unset the mark, and press OK button when finish

CleverCAP Sistemas de Información - info@clevercap.es

Notes added to the roadbook by co-driver

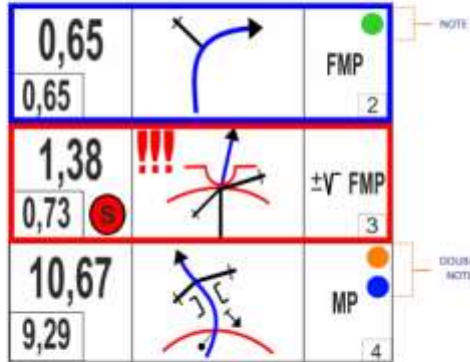
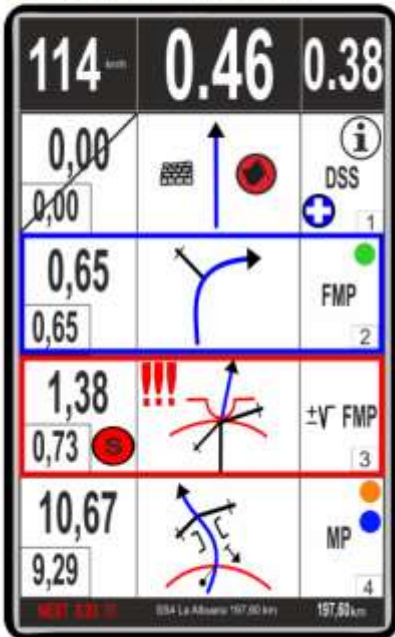

CleverCAP Sistemas de Información - info@clevercap.es

2.11. Neutralized Zone

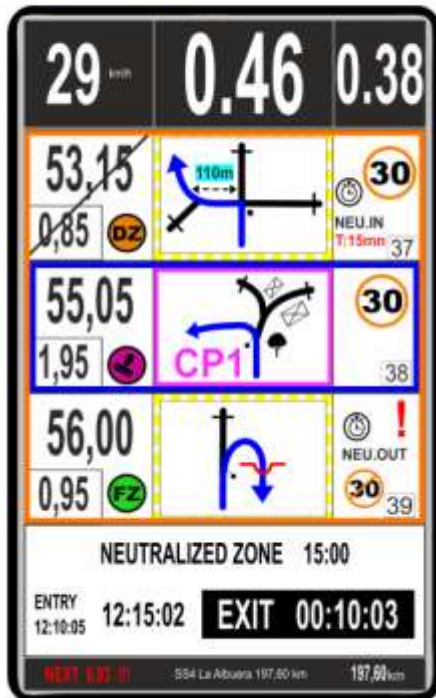

How does it work



CleverCAP Sistemas de Información - info@clevercap.es

**CLEVERCAP**  
SISTEMAS DE INFORMACIÓN

MANUAL USUARIO CAP ROAD CERTT 3.10

2.12. Continue stage



When accidentally exits the current stage or an unintentional shutdown happens, the system detect it and allows to continue the navigation in exactly the previous conditions: ODO values, checked vignettes and the position in the roadbook.  
Just press the "CONTINUE" button.

CleverCAP Sistemas de Información - info@clevercap.es

**CLEVERCAP**  
SISTEMAS DE INFORMACIÓN

MANUAL USUARIO CAP ROAD CERTT 3.10

3. BUTTONS AND INTERFACES IN CAP ROAD



- ACCESS TO FUNCTIONS SCREEN
- TURN ON / OFF DEVICE AND STAND BY MODE
- COMMAND 2
- COMMAND 1
- BLOOZER
- POWER SUPPLY
- FUSE

CleverCAP Sistemas de Información - info@clevercap.es

#### 4. COMMAND FUNCTIONALITY FOR MOTORBIKES / CARS / SIDE BY SIDE / TRUKS

CAP ROAD device has two ways to control selectables by user, first one is using a comand second one is tactile way in the device's screen.

##### 4.1. Command use

###### MOTORBIKES



###### CARS / SIDE BY SIDE / TRUKS



SELECTION ODO PARCIAL / TOTAL TO UPDATE ORANGE COLOUR	SELECTION UP/DOWN WPT GREEN COLOUR
1 Short press: check/uncheck 2 <sup>o</sup> vignette (navigation) 2 Long press: check / uncheck 1 <sup>o</sup> vignette.	1 Press: Reset odo parcial to zero.
UPDATE ODO PARCIAL OR TOTAL – BLUE COLOUR	FORWARD ROAD BOOK – BLUE COLOUR
1 Press: Go forward total odo value	1 Press: Go forward roadbook.
UPDATE ODO PARCIAL OR TOTAL – BLACK COLOUR	BACKGUARD ROAD BOOK – BLACK COLOUR
1 Press: Backguard total odo value.	1 Press: Backguard roadbook.
SET ZERO ODO PARCIAL – ORANGE COLOUR	CHACK/UNCHECK VALIDATION WPT – GREEN COLOUR
1 Short press: Set total odo to last checked vignette. 2 Long Press: Roadbook reposition in navigation vignette.	1 Press: three actions at the same time – check vignette + partial odo set to 0 + go forward vignette.

##### 4.2. Tactile functions

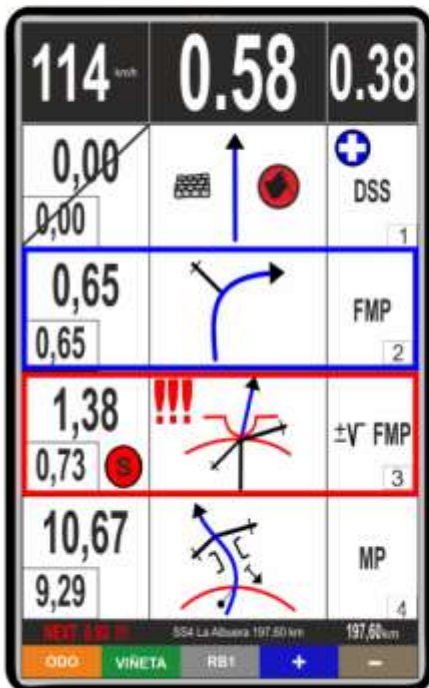

###### OPTIONS BUTTONS



Activate this option from the main device configuration or at any moment inside stage if the command would stop working correctly.

Device still will show the whole GPS and Roadbook information to allow finish stage, all functions will be available using the tactile buttons in the screen.

- ODO**
  - 1 Press for main ODO selection.
  - 2 Press for secondary ODO selection.
  - 3 Press confirm update.
- WPT**
  - 1 Reposition roadbook in navigation vignette
- RB1**
  - 1 Press RB1 go forward vignettes one by one.
  - 2 Press RB4 scroll roadbook 4 by 4
- +**
  - 1 Press to up ODO / WPT / RB.
- - 1 Press to down ODO / WPT / RB.

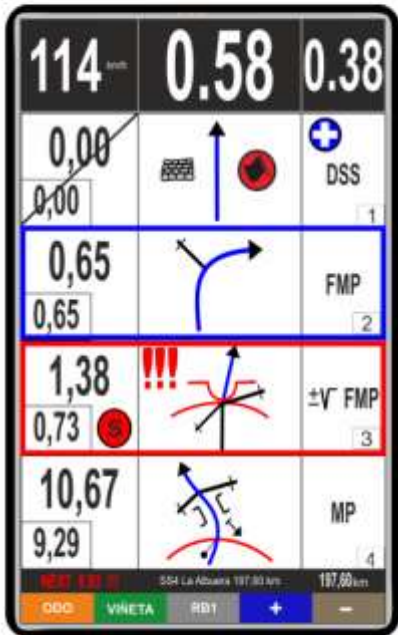

Prominent ODO (2<sup>o</sup> field)



1<sup>o</sup> Press set odo to the last checked vignette

Vignette in the roadbook first line:



1<sup>o</sup> Press to uncheck  
2<sup>o</sup> Press to check vignette

Information picture vignette in roadbook second line:

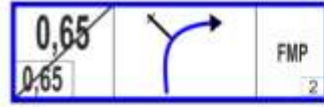

1<sup>o</sup> Press over description (3<sup>o</sup> box) to execute three-actions simultaneously:

- 1<sup>o</sup>. Check vignette
- 2<sup>o</sup>. Set partial odo to 0
- 3<sup>o</sup>. Go forward vignette

CleverCAP Sistemas de Información - [info@clevercap.es](mailto:info@clevercap.es)

5. VEHICLE BRACKET CAR / SIDE BY SIDE / TRUCK

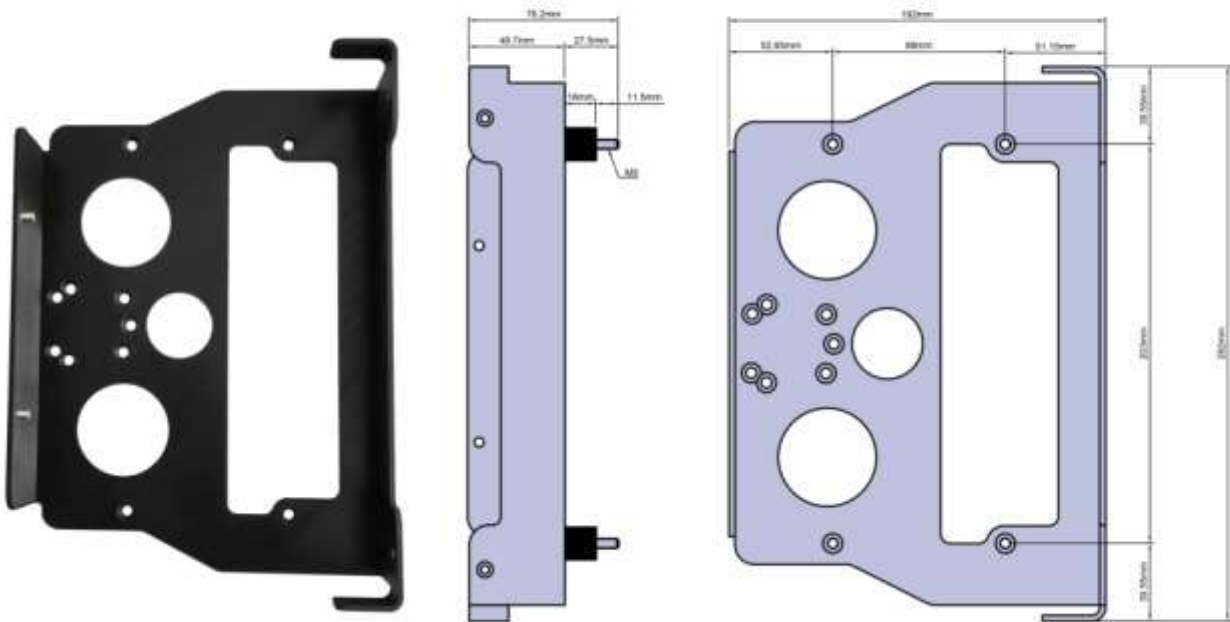

CleverCAP Sistemas de Información - [info@clevercap.es](mailto:info@clevercap.es)

**Anexo VI. 2 INSTALATION PROCEDURE**

INSTALATION PROCEDURE CARS / SIDE BY SIDE / TRUCK



CAP ROAD CERTT 3.9.



INSTALATION PROCEDURE CARS / SIDE BY SIDE / TRUCK

1. INSTALLATION PROCEDURE CARS / SIDE BY SIDE / TRUCK

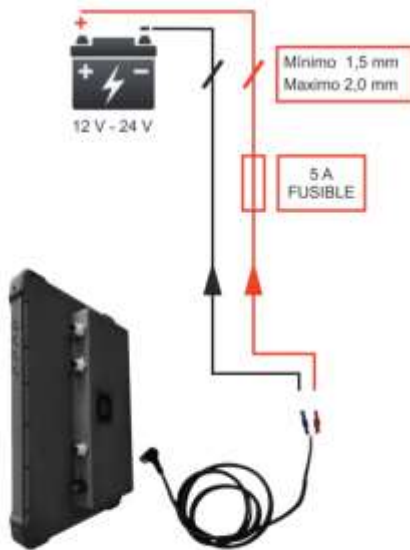

Device connection schema

INSTRUCTIONS

Get positive and negative wires from battery to inside the vehicle, then install the isolated terminal connectors provided by CLEVERCAP

**IMPORTANT** the main battery cut-off switch should not disconnect power to CAPROAD device

It is the sole responsibility of participants to provide direct power from battery in accordance with the provided schema.

The power wires must be flexible, multiwire and isolated - k2 minimum 1,50mm to 2,00mm

The connection must have a 5A "air-type" in-line fuse

IMPORTANT

It is forbidden to cut the cables, modify the connectors or any other parts in the system components. Any damage to the equipment will be paid from the deposit.

Use only the quick plug terminals supplied, if you have old terminals, remove them and use the new ones.

When connecting the power terminal make sure you have the correct polarity **RED (+)** is positive / **BLACK (-)** is negative.

CleverCAP Sistemas de Información - info@clevercap.es







INSTALLATION PROCEDURE CARS / SIDE BY SIDE / TRUCK



CapRoad equipment installation with support on the dashboard with

Leave the cables in such a way that they can be checked during verifications.

Once verified, you can put the cables in the best possible way inside the vehicle, using only cable ties. Do not use insulating or other tape to bundle or hold cables.

Don't put the device cables in hidden or difficult-to-access places, the marshals will verify the system, the components are properly installed and that it works correctly, if this is not the case, you will have to redo the wiring.

When removing the system from the vehicle, proceed as follows:

First disconnect the **BLACK (-)** wire, then the positive **RED (+)** lead from the vehicle's quick connect female terminals.

**IMPORTANT**

When you return the equipment, it will be completely checked for damage, if any, it will be charged with the money from the deposit.

CleverCAP Sistemas de Información · info@clevercap.es



INSTALLATION PROCEDURE CARS / SIDE BY SIDE / TRUCK

2. CAR SUPPORT PLANE / SIDE BY SIDE / TRUCK

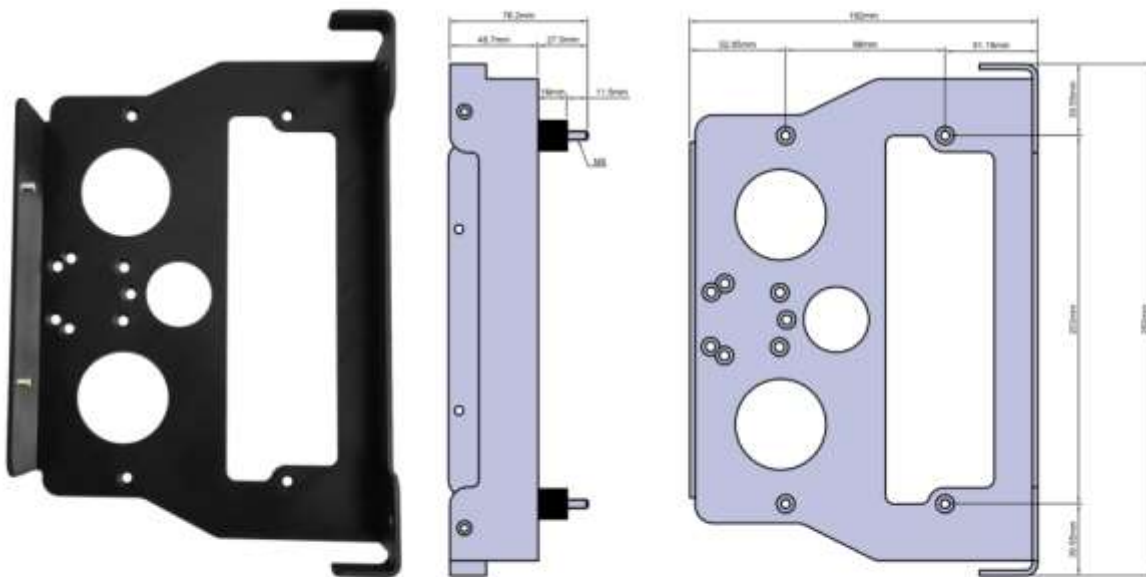

CleverCAP Sistemas de Información · info@clevercap.es

**ANEXO VI.3 MANUAL USUARIO**

**MANUAL DE USUARIO CERTT 3.9.**



IP67	4G	WiFi	BLUETOOTH	ALTA CAPACIDAD
ROAD BOOK DIGITAL	GPS	TRACKING	NAVIGACIÓN	MOTOS - COCHES
ALTA RESISTENCIA	ANTIREFLEJOS	274 x 180 x 45 mm	0,880 Kg	NOTIFICACIONES VISUALES Y ACÚSTICAS



**MANUAL USUARIO CAP ROAD CERTT 3.9**

**INDICE**

1. INTRODUCCIÓN.....	3
2. PANTALLAS.....	4
2.1. Pantalla de acceso al equipo.....	4
2.2. Pantalla de menús.....	5
2.3. Pantalla de configuración de equipo.....	6
2.4. Pantalla de acceso a roadbook.....	7
2.5. Pantalla de navegación con mando.....	8
2.6. Pantalla de navegación modo táctil.....	9
2.7. Pantalla de información de la etapa en curso.....	10
2.8. Pantallas de alertas visuales y acústicas DZ / FZ.....	11
2.9. Pantallas de alertas visuales y acústicas PELIGROS II y III.....	12
2.10. Incorporación notas por código de colores (Repetición de tramo).....	18
2.11. Zona neutralizada.....	20
2.12. Continuar etapa.....	21
3. BOTONES Y CONEXIONES DEL EQUIPO CAPROAD.....	22
4. FUNCIONALIDADES MANDO MOTOS / COCHES / SIDE BY SIDE / CAMIÓN.....	23
4.1. Funcionalidades del mando.....	23
4.2. Funcionalidades desde la pantalla modo táctil.....	24
5. PLANO SOPORTE COCHE / SIDE BY SIDE / CAMIÓN.....	26



## 1. INTRODUCCIÓN

El equipo **CAP ROAD** está diseñado para su uso en eventos deportivos off road y, esta versión es específica para el Campeonato de España de Rallyes Todo Terreno CERTT. En un solo equipo se muestran todos los elementos y parámetros necesarios para la navegación off road: odómetros parcial y total recalables, velocidades, road book, alertas de velocidad y peligros visuales y acústicas, información GPS, gestión solicitudes de adelantamiento, zonas neutralizadas, etc.

El equipo dispone de varias pantallas, que permiten un sencillo e intuitivo manejo de todas las funcionalidades.

## 2. PANTALLAS

### 2.1. Pantalla de acceso al equipo



TECLADO CÓDIGO

CÓDIGO DE ACCESO

04920

CÓDIGO ACCESO

ACEPTAR

CONFIRMAR

CleverCAP Sistemas de Información - [info@clevercap.es](mailto:info@clevercap.es)

2.2. Pantalla de menús



CleverCAP Sistemas de Información - info@clevercap.es

2.3. Pantalla de configuración de equipo



CleverCAP Sistemas de Información - info@clevercap.es



2.4. Pantalla de acceso a roadbook



MANUAL USUARIO CAP ROAD CERTT 3-10

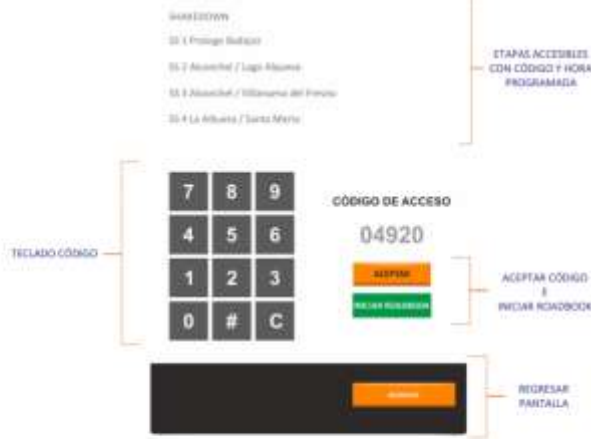

CleverCAP Sistemas de Información - info@clevercap.es



2.5. Pantalla de navegación (modo mando)

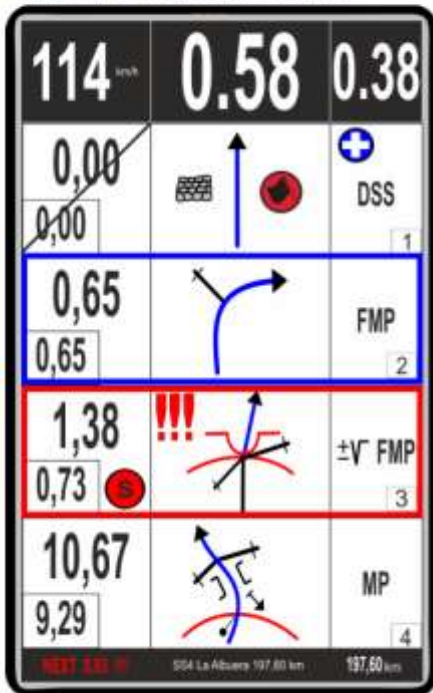

MANUAL USUARIO CAP ROAD CERTT 3-10

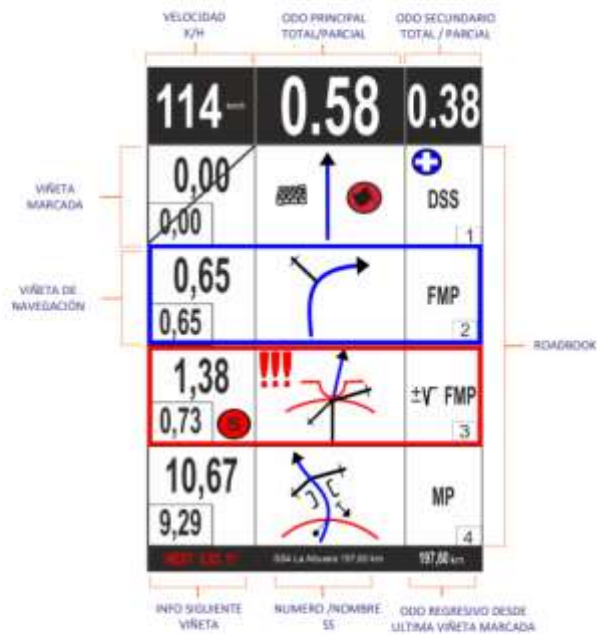

CleverCAP Sistemas de Información - info@clevercap.es



2.6. Pantalla de navegación (modo táctil)

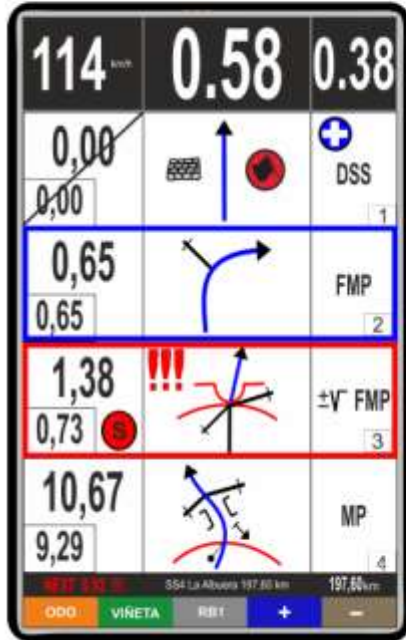

EL acceso al menú para seleccionar el modo táctil, se realiza en el primer botón lateral del equipo ACCESO PANTALLA FUNCIONES (Ver grafico en el apartado 4).



CleverCAP Sistemas de Información - info@clevercap.es



2.7. Pantalla de información de la etapa en curso



CleverCAP Sistemas de Información - info@clevercap.es



MANUAL USUARIO CAP ROAD CERTT 3.10

2.8. Alertas visuales y acústicas (DZ / FZ)

Funcionamiento alertas (DZ / FZ)

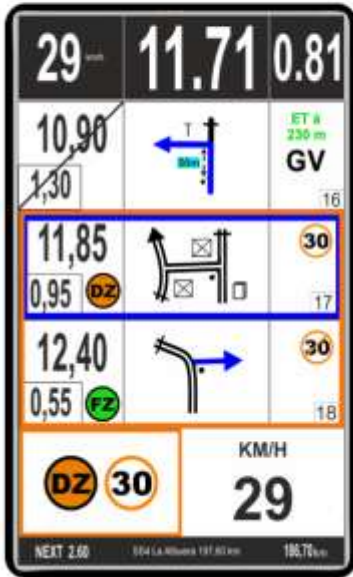

Las alertas de los DZ / FZ se activan al entrar en el radio de validación, se muestra en la parte inferior de pantalla la alerta visual y el equipo emite también la alerta acústica (un pitido). (Imagen 1).

Mientras estemos en la zona de control de velocidad, nos mostrara la velocidad que llevamos y si se sobrepasa la velocidad de la zona de control nos avisa con el cambio de color del fondo que pasa de blanco a rojo. (Imagen 2)

Al validar el FZ (fin de velocidad controlada) la alerta visual y acústica desaparece y retorna la ultima viñeta visible del roadbook a la pantalla. (Imagen 3).



CleverCAP Sistemas de Información info@clevercap.es



MANUAL USUARIO CAP ROAD CERTT 3.10

2.9. Alertas visuales y acústicas (PELIGROS)

Funcionamiento alertas peligros !! y !!!

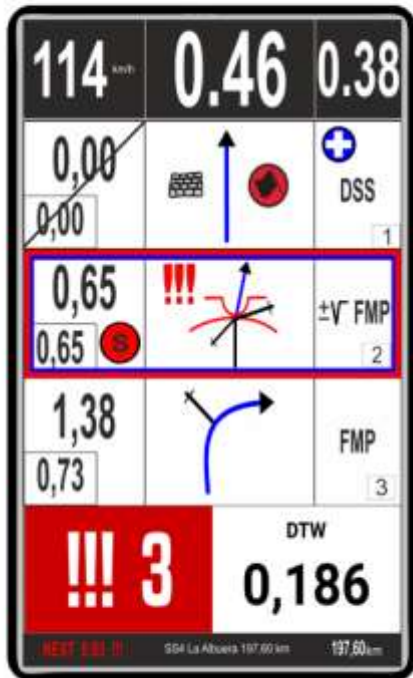

Las alertas de los peligros !! y !!! tienen un radio de aproximación determinado por la organización, (preconfigurado 200 metros).

Una vez se entra en el radio, se muestra en la parte inferior de pantalla la alerta visual y el equipo emite también la alerta acústica, **dos pitidos para el peligro !! y tres pitidos para el peligro !!!**.

A la vez aparece en pantalla un trip regresivo que indica la distancia que falta hasta llegar al peligro, al validar el peligro la alerta visual y acústica desaparece y retorna la ultima viñeta visible del roadbook a la pantalla.

CleverCAP Sistemas de Información info@clevercap.es



2.10. Incorporación de notas por código de colores al roadbook por parte del copiloto (Repetición de tramo)

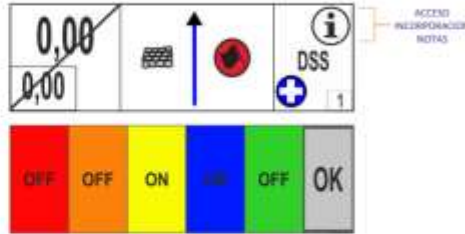
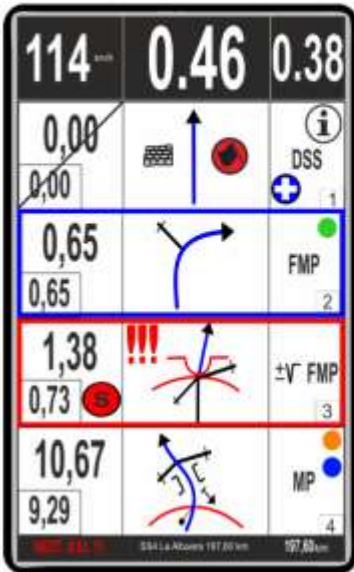

Funcionamiento para añadir notas con código de colores al roadbook

La incorporación de notas por parte del copiloto al roadbook para la repetición de tramo, se realiza por gráficos en 5 colores.

Solamente se podrá incorporar notas a la casilla situada en la parte superior del roadbook, en la pantalla del equipo.

Se accede al menú de notas mediante click, en el símbolo de información situado a la derecha en la primera casilla superior del roadbook, en la pantalla del equipo.

Una vez en el menú de colores, con un click se marca el elegido de nota (1 o varios hasta 5) en la misma casilla, con otro click se desmarca nota, y por último se confirma la acción en la tecla OK.

Notas añadidas al roadbook por copiloto

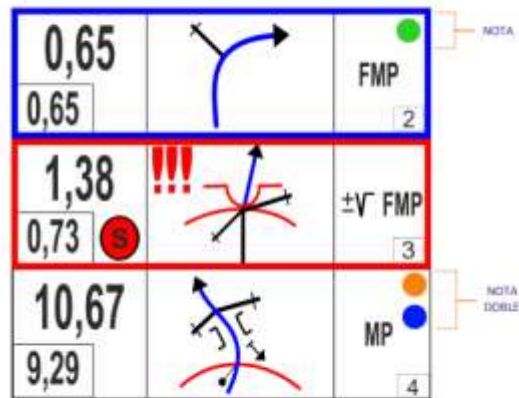
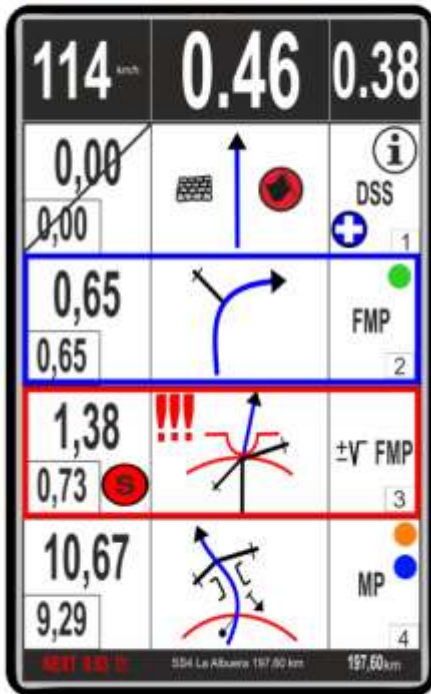



2.11. Zona neutralizada.

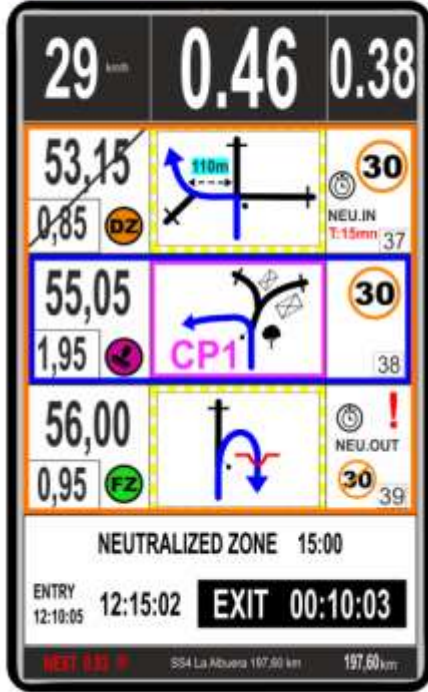

Secuencia funcionamiento zona neutralizada



2.12. Continuar etapa

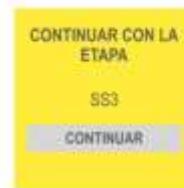

Si salimos accidentalmente de la navegación de la etapa en curso, o se apaga involuntariamente el equipo, tenemos la posibilidad de reiniciar la navegación exactamente con los mismos datos de trip total, trip parcial y la posición en el roadbook de la última viñeta validada y a la que estábamos navegando antes del incidente.

Simplemente con un click en el botón de continuar.

### 3. BOTONES Y CONEXIONES EQUIPO CAP ROAD



CleverCAP Sistemas de Información - info@clevercap.es

### 4. FUNCIONALIDADES MANDO MOTOS / COCHES / SIDE BY SIDE / CAMIÓN

El manejo del equipo CAP ROAD dispone de dos modos de funcionamiento seleccionables por usuario, el primero con el mando y el segundo desde la propia pantalla del equipo CAP ROAD.

#### 4.1. Funcionalidades desde el mando

##### MOTOS



##### COCHES / SIDE BY SIDE / CAMIONES



SELECCION ODO PARCIAL / TOTAL PARA RECALAJE COLOR NARANJA	SELECCION AVANCE/RETROCESO WPT COLOR VERDE
1 Pulsación corta: marca/desmarca 2ª viñeta (de navegación). 2 Pulsación larga: marca/desmarca 1ª viñeta.	1 Pulsación: Reset trip parcial a cero.
RECALADO ODO PARCIAL O TOTAL - COLOR AZUL	AVANCE ROAD BOOK - COLOR AZUL
1 Pulsación: Avanza recalado del trip total.	1 Pulsación: Avance roadbook.
RECALADO ODO PARCIAL O TOTAL - COLOR NEGRO	RETROCESO ROAD BOOK - COLOR NEGRO
1 Pulsación: retrocede el recalado del trip total.	1 Pulsación: Retroceso roadbook.
RECALADO A CERO ODO PARCIAL - COLOR NARANJA	MARCA/DESMARCA VALIDACION WPT - COLOR VERDE
1 Pulsación corta: Recala el trip total a la última viñeta marcada (validada). 2 Pulsación larga: Reposiciona el roadbook en la viñeta de navegación.	1 Pulsación: se ejecutan tres acciones a la vez - marca viñeta + recalca a 0 trip parcial + avance viñeta.

CleverCAP Sistemas de Información - info@clevercap.es

4.2. Funcionalidades desde la pantalla del equipo (modo táctil)

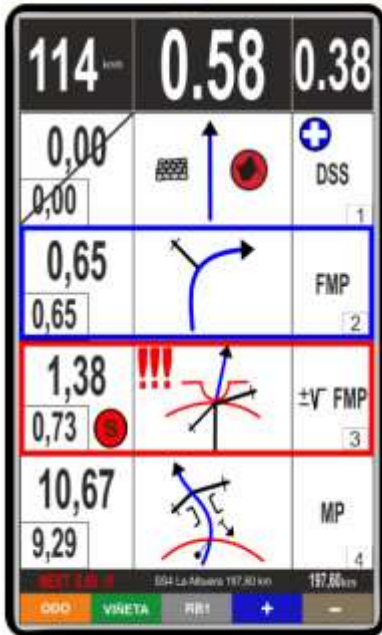

BOTONES OPCIÓN MANUAL



Esta opción se puede seleccionar en la configuración inicial del equipo, o en cualquier momento de la etapa si el mando dejase de funcionar por avería.

Al utilizar esta opción, el equipo seguirá mostrando toda la información GPS y road book para rematar la etapa, las funcionalidades del equipo se utilizarán a través de varios botones ubicados en la pantalla.

- ODO**
  - 1 Pulsación abre el recalaje del ODO principal.
  - 2 Pulsación abre el recalaje del ODO secundario.
  - 3 Pulsación confirma recalaje.
- WPT**
  - 1 Reposiciona el roadbook en la viñeta de navegación
- RB1**
  - 1 Pulsación RB1 permite avanzar road book de viñeta en viñeta.
  - 2 Pulsación RB4 permite avanzar el road book de 4 en 4 viñetas.
- +**
  - 1 Pulsación permite avanzar ODO / WPT / RB.
- - 1 Pulsación permite retroceder ODO / WPT / RB.

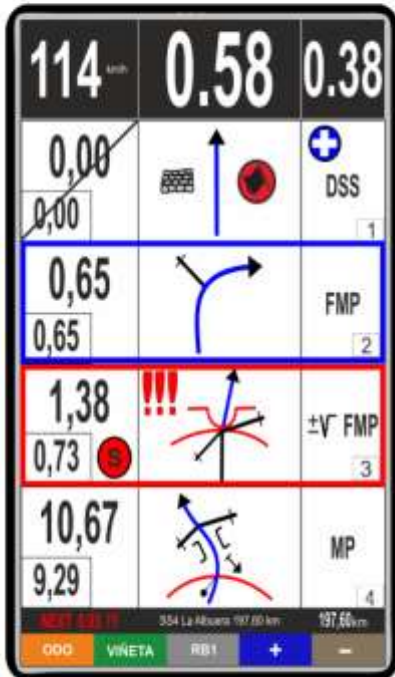

Trip destacado en mayor tamaño (2º campo)



- 1 Pulsación recalca el trip total a la última viñeta marcada (validada)

Viñeta de trip en la primera línea del roadbook:

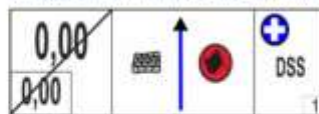

- 1ª Pulsación desmarca viñeta
- 2ª Pulsación marca viñeta

Viñeta de información de gráfica en la segunda línea del roadbook:

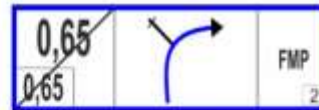

- 1 Pulsación sobre la viñeta de descripción (3ª casilla), se ejecutan tres acciones a la vez:
  - 1ª. Marcar viñeta como validada
  - 2ª. Recalaje a 0 del trip parcial
  - 3ª. Avanza a la viñeta siguiente

5. PLANO SOPORTE COCHE / SIDE BY SIDE / CAMIÓN

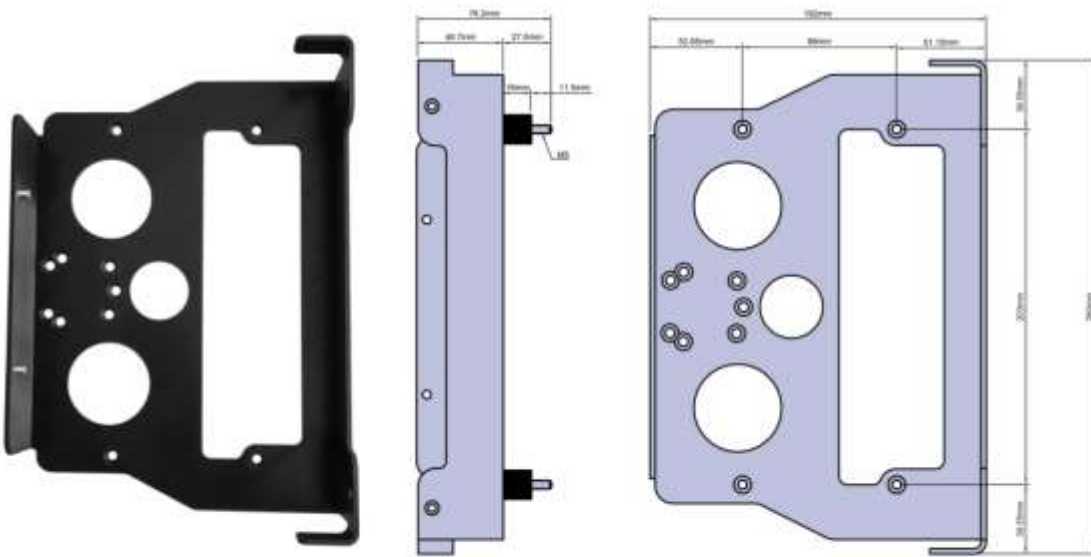

CleverCAP Sistemas de Información - info@clevercap.es

**ANEXO VI.4 MANUAL INSTALACIÓN**

MANUAL DE INSTALACIÓN COCHE / SIDE BY SIDE / CAMIÓN



CAP ROAD CERTT 3.9.

I. MANUAL INSTALACIÓN COCHE / SIDE BY SIDE / CAMIÓN

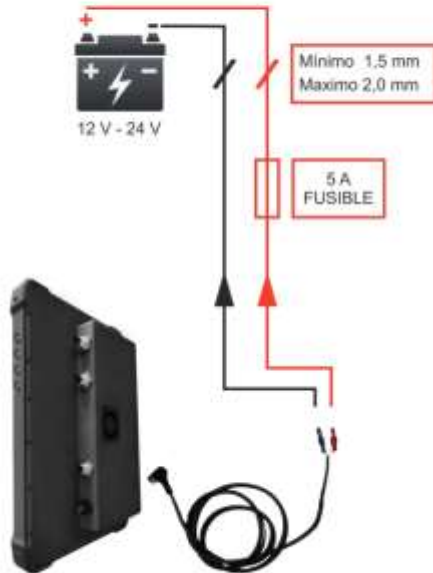

Vista general de las conexiones del equipo.

**INSTRUCCIONES**

Preparar el cable positivo y negativo desde la batería al interior del vehículo, luego instalar únicamente los conectores de los terminales aislados aportados por CLEVERCAP.

**IMPORTANTE** El interruptor principal de corte de la batería no debe desconectar la alimentación del equipo CAPROAD

Es responsabilidad exclusiva de los participantes proporcionar, la alimentación directa desde la batería del vehículo de acuerdo con los planos suministrados.

Los cables de alimentación deben ser flexibles multihilo, aislados - x 2 mínimo 1,50 mm a 2,00 mm.

La conexión debe tener un fusible en línea "tipo aéreo" de 5A.

**IMPORTANTE**

Está prohibido cortar los cables, modificar los conectores o cualquier otra pieza en los componentes del sistema. Cualquier daño al equipo será abonado de la fianza depositada.

Utilizar únicamente los terminales de enchufe rápido suministrados, si tuviese terminales antiguos, retirarlos y utilizar los nuevos.

Al conectar el terminal de alimentación asegurarse de tener la polaridad adecuada **ROJO (+)** es positivo / **NEGRO (-)** es negativo.

CleverCAP Sistemas de Información - info@clevercap.es



Instalación equipo CapRoad con soporte en el salpicadero con silentblock/tornillos.

Dejar los cables de manera que puedan ser revisados durante las verificaciones.

Una vez verificado, puede colocar los cables de la mejor manera posible en el interior del vehículo, utilizando únicamente bridas para cables. No utilizar cinta aislante o de otro tipo para agrupar o sujetar los cables.

No ubicar los cables del sistema, en lugares ocultos o de difícil acceso, los comisarios verificarán el sistema, que los componentes estén bien instalados y que funcionen correctamente, si no fuese así, tendrá que rehacer el cableado.

En el momento de retirar el sistema del vehículo debe proceder de la siguiente forma:

Primero desconecte el cable negativo **NEGRO (-)**, a continuación, el cable positivo **ROJO (+)** de los terminales hembra de conexión rápida del vehículo.

**IMPORTANTE**

Cuando devuelva el equipo este será revisado al completo en busca de deterioros, si los hubiese se cobrarán con el dinero del depósito.

CleverCAP Sistemas de Información - info@clevercap.es

